

"Decenio de la Igualdad de Oportunidades para mujeres y hombres"
"Año del Diálogo y la Reconciliación Nacional"

MEMORANDUM N° 4895 -2018-FONDEPES/DIGENIPAA

A : **SRA. TERESA ZENaida QUIROZ SILVA**
Jefa de la Oficina General de Administración

CARGO

ASUNTO : **VALORIZACIÓN DE OBRA N°20**

Obra : "Mejoramiento de los Servicios del Desembarcadero Pesquero Artesanal en la localidad de Quilca, provincia de Camana, Region de Arequipa"
Ubicación : Quilca - Camana - Arequipa
Proceso : Adjudicación Simplificada N°002-2017-FONDEPES
Contrato : 12-2017-FONDEPES/OGA
Contratista : PSV CONSTRUCTORES S.A.

REFERENCIA : Carta CSL.170802.ED.350.18

FECHA : Lima, **28 DIC 2018**

Tengo a bien dirigirme a usted, para remitir adjunto al presente, la Valorización N°20 de la Obra señalada en el asunto del rubro, correspondiente a los trabajos efectuados a Diciembre de 2018, por la empresa PSV CONSTRUCTORES S.A. S.A., la misma que ha sido revisada por la empresa supervisora de obra CESEL INGENIEROS S.A..

Con la conformidad del Coordinador del Área de Obras, Equipamiento y Mantenimiento de la Dirección General de Inversión Pesquera Artesanal y Acuícola de FONDEPES, mediante INFORME N° 070-2018-FONDEPES/DIGENIPAA/AOEM/HCD, se solicita se sirva disponer a quien corresponda, se efectúe el trámite para efectuar el pago de la indicada valorización. En lo que respecta a deducciones por cualquier tipo de penalidades se efectuarán en la liquidación del contrato.

Atentamente,



FONDEPES

ING. LUIS ALBERTO BARBERI QUINO
Director General de Inversión Pesquera
Artesanal Acuicola

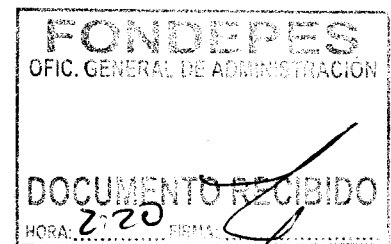

"Decenio de la Igualdad de Oportunidades para mujeres y hombres"
"Año del Diálogo y la Reconciliación Nacional"

CONFORMIDAD DE GASTO

Conste por la presente que el Director General de Inversión Pesquera Artesanal y Acuícola al suscribir la presente acta, da su conformidad para realizar el Pago por el concepto de la VALORIZACION N° 20 por la suma de S/.17,567.44 (Diecisiete Mil Quinientos Sesenta y Siete con 44/100 Soles) que incluye IGV a favor PSV CONSTRUCTORES S.A. encargado de la ejecución de la Obra "Mejoramiento de los Servicios del Desembarcadero Pesquero Artesanal en la localidad de Quilca, provincia de Camana, Region de Arequipa", según contrato N°12-2017-FONDEPES/OGA.



FONDEPES

.....
ING. LUIS ALBERTO BARBIERI QUINO
Director General de Inversión Pesquera
Artesanal Acuícola

"Decenio de la Igualdad de Oportunidades para mujeres y hombres"
"Año del Diálogo y la Reconciliación Nacional"

INFORME N° 070-2018-FONDEPES/DIGENIPAA/AOEM/HCD

A : **ING. LUIS ALBERTO BARBIERI QUINO**
Director General de Inversión Pesquera Artesanal y Acuicola

ASUNTO : **VALORIZACIÓN DE OBRA N°20**
Obra : "Mejoramiento de los Servicios del Desembarcadero Pesquero Artesanal en la localidad de Quilca, provincia de Camana, Region de Arequipa"
Ubicación : Quilca - Camana - Arequipa
Proceso : Adjudicación Simplificada N°002-2017-FONDEPES
Contrato : 12-2017-FONDEPES/OGA
Contratista : PSV CONSTRUCTORES S.A.

REFERENCIA : Carta CSL.170802.ED.350.18

FECHA : Lima, 27 de Diciembre de 2018

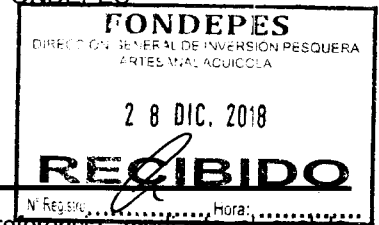

Tengo el agrado de dirigirme a usted, en atención al documento de la referencia, mediante el cual la supervisión de obra CESEL INGENIEROS S.A. hace llegar la Valorización N°20 de la obra indicada en el asunto, correspondiente a los trabajos ejecutados a Diciembre de 2018, la misma que ha sido elaborada conjuntamente con el Contratista PSV CONSTRUCTORES S.A.

Luego de efectuar la revisión de los cálculos, los mismos que fueron elaborados por el supervisor de obra y el contratista se obtuvo como resultado lo siguiente:

A. VALORIZACION N°20 CONTRACTUAL	SI.	17,723.41
Planteamiento Portuario		-
Estructuras en Tierra		-
Arquitectura		17,723.41
Instalaciones Electricas		-
Instalaciones Sanitarias		-
Equipamiento Mobiliario		-
Impacto Ambiental		-
B. GASTOS GENERALES Y UTILIDADES	SI.	3,544.68
Gastos Generales	10%	1,772.34
Utilidades	10%	1,772.34
C. AMORTIZACIONES	SI.	6,380.43
Adelanto Directo		2,126.81
Adelanto Materiales N°01		2,126.81
Adelanto Materiales N°02		2,126.81
D. REAJUSTES	SI.	0.00
Total de reajustes (*)		-
E. SUB TOTAL VALORIZACION N°20	SI.	14,887.66
Total Valorizado (A+B-C+D)		
I.G.V. (18%)		<u>2,679.78</u>
F. TOTAL A FACTURAR VALORIZACION N°20	SI.	17,567.44

Son: Diecisiete Mil Quinientos Sesenta y Siete con 44/100 Soles

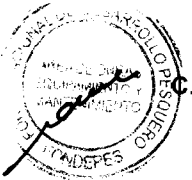

lp

"Decenio de la Igualdad de Oportunidades para mujeres y hombres"
"Año del Diálogo y la Reconciliación Nacional"

ANALISIS

A continuacion, se adjunta un cuadro donde se incluyen los datos más representativos de la obra y las fechas en que se entregó la documentacion, demostrando el cumplimiento de los TDR:

ITEM DESCRIPCION

1	Nombre de la Obra	"Mejoramiento de los Servicios del Desembarcadero Pesquero : Artesanal en la localidad de Quilca, provincia de Camana, Region de Arequipa"
2	Codigo Snip	: 67963
3	Contrato de Obra	: 12-2017-FONDEPES/OGA
4	Presupuesto Contratado	: S/12,068,720.23
5	Sistema	: P. UNITARIOS
6	Contratista	: PSV CONSTRUCTORES S.A.
7	Residente de Obra	: Ing. Alberto Echarri Soto
8	Supervision	: CESEL INGENIEROS S.A.
9	Supervisor de Obra	: Ing. Jorge Antonio Raymundo Sacsara
10	Plazo Contractual	: 240.00
11	Fecha de Entrega de Terreno	: 21 de Abril de 2017
12	Inicio del Plazo Contractual	: 22 de Abril de 2017
13	Ampliación de Plazo N°01	: 8 dias calendario
14	Ampliación de Plazo N°02	: 25 dias calendario
15	Ampliación de Plazo N°03	: Denegado
16	Ampliación de Plazo N°04	: 31 dias calendario
17	Ampliación de Plazo N°05	: 10 dias calendario
18	Ampliación de Plazo N°06	: 83 dias calendario
19	Ampliación de Plazo N°07	: Denegado
20	Ampliación de Plazo N°08	: Denegado
21	Ampliación de Plazo N°09	: 37 dias calendario
22	Fin de Plazo Programado	: 2 de Enero de 2019
23	Presupuesto por Mayores Metrados N° 01	: S/154,432.87 Resolución Jefatural N°060-2017-FONDEPES/J del 31.08.17
24	Presupuesto por Mayores Metrados N° 02	: S/207,445.65 Resolución Jefatural N°068-2017-FONDEPES/J del 27.09.17
25	Presupuesto por Mayores Metrados N° 03	: S/286,415.16 Resolución Jefatural N°074-2017-FONDEPES/J del 24.10.17
26	Presupuesto por Mayores Metrados N° 04	: S/238,043.94 Resolución Jefatural N°089-2017-FONDEPES/J del 29.11.17
27	Presupuesto por Mayores Metrados N° 05	: S/ 35,260.10 Resolución Jefatural N°096-2017-FONDEPES/J del 28.12.17
28	Presupuesto por Mayores Metrados N° 06	: S/ 31,946.38 Resolución Jefatural N°098-2017-FONDEPES/J del 22.08.18
29	Adicional N° 01 y su Deductivo vinculado N° 01	: S/474,931.10 Resolución Jefatural N°074-2017-FONDEPES/J del 24.10.17
30	Adicional N° 02 y su Deductivo Vinculado N°02	: Denegado Resolución Jefatural N°030-2017-FONDEPES/J del 19.03.17
31	Adicional N° 03 y su Deductivo vinculado N° 03	: S/337,630.37 Resolución Jefatural N°096-2018-FONDEPES/J del 22.08.18
32	Adicional N° 04 y su Deductivo vinculado N° 04	: S/ 22,068.79 Resolución Jefatural N°121-2018-FONDEPES/J del 09.10.18



LD

"Decenio de la Igualdad de Oportunidades para mujeres y hombres"
"Año del Diálogo y la Reconciliación Nacional"

Fecha de entrega de Valorización N°20 por : 20 de Diciembre de 2018
33 Contratista
Fecha de entrega de Informe : 20 de Diciembre de 2018
34 Mensual N°20 por Contratista
Fecha de entrega de Valorización N°20 por : 26 de Diciembre de 2018
35 Supervisión
36 Porcentaje de Avance de Obra : 70.49%

El suscrito, al haber comprobado que el contratista ha cumplido con entregar lo indicado en los terminos de referencia y en los plazos previstos, considera procedente el pago de la Valorizacion N°20 por tal razón se recomienda continuar con el respectivo trámite de pago, aclarando que en lo que respecta a deducciones por cualquier concepto y otras penalidades se efecturán en la liquidación de obra

Es todo lo que cumpla en informar a usted,

Atentamente,



ING. HUGO ROGER CHAVEZ DIAZ
CIP N°38446

El coordinador del Área de Obras, Equipamiento y Mantenimiento que suscribe, hace suyo en todas sus partes el presente documento.

FONDEPES

Ing. Paul A. Mora Guillen
COORDINADOR DE OBRAS EQUIPAMIENTO
Y MANTENIMIENTO



"Decenio de la Igualdad de Oportunidades para Mujeres y Hombres"
"Año del Diálogo y la Reconciliación Nacional"



04822193

Usuario: **usuario_obras56**
Fecha: **27/12/2018**
Hora: **16:58**



CARGO 03632-2018-FONDEPES/AOEM

A: MORGAN LEON MAGALI
Asunto: CSL-170802-ED-350-2018
REMITE VALORIZACIÓN DE OBRA N° 20 CORRESPONDIENTE AL MES DE DICIEMBRE 2018 REF: DPA QUILCA
Referencia: INFORME 00070-2018-FONDEPES/HRCO
Fecha: 27/12/2018
Observación: SE ADJUNTA PROYECTO DE MEMO A OGA

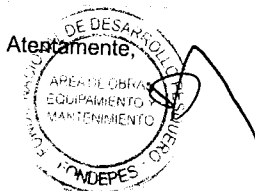

AREA DE OBRAS, EQUIPAMIENTO Y MANTENIMIENTO



PERÚ Ministerio de la Producción



"Decenio de la Igualdad de Oportunidades para Mujeres y Hombres"
"Año del Diálogo y la Reconciliación Nacional"



04822950

Usuario: usuario_digenipaa3

Fecha: 28/12/2018

Hora: 11:34



CARGO 00366-2018-FONDEPES/MML

A: DIRECCION GENERAL INVERSION PESQUERA ARTESANAL Y ACUICOLA

Asunto: CSL-170802-ED-350-2018
REMITE VALORIZACIÓN DE OBRA N| 20 CORRESPONDIENTE AL MES DE DICIEMBRE 2018 REF: DPA QUILCA

Referencia:

Fecha: 28/12/2018

Observación: SE DERIVA PARA TRAMITE CORRESPONDIENTE S/ 17,567.44 DPA QUILCA VALORIZACION 20 DICIEMBRE 2018. CON CERTIFICACION 1743

Atentamente,

MORGAN LEON MAGALI

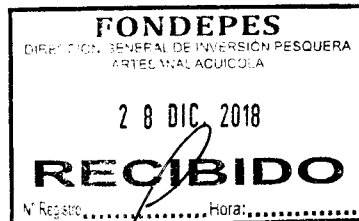

28 DIC 2018

RECIBIDO

N° Registro..... Hora:.....

12:35

- Indicaciones:**
- 0.1. Autorizado/Aprobado
 - 0.5. Atención/Tramitación
 - 0.9. Ayuda memoria
 - 13. Acclarar redacción
 - 17. Agregar a sus antecedentes
 - 0.2. Calificar/Evaluar
 - 0.6. Conocimiento y fines
 - 10. Coordinar
 - 14. Implementar/Ejecutar
 - 18. Archivo
 - 0.3. Informe
 - 0.7. Notificar al interesado
 - 11. Opinión/Recomendación
 - 15. Preparar respuesta
 - 19. Ampliar
 - 0.4. Proyectar resolución
 - 0.8. Reformular
 - 12. Consolidar
 - 16. Visación
 - 20. Seguimiento



Neustite
27.12.18
[Signature]

Atentamente:

Observaciones: <i>Ing. Hugo Chavez</i>			
Destino	Indicación	Destino	Indicación

Referencia : _____ Registro: _____

Asunto : *Informe 6787-2018 Oquepas*

MEMORANDUM INTERNO Nº 5102-201 FONDEPES / DIGENIPAA/AOEM

FONDEPES Fondo Nacional de Desarrollo Pesquero
 Fecha: *26/12/18*

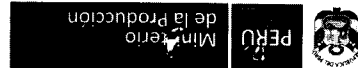

MEMORANDUM INTERNO N° 6787 - 201 - FONDEPES/ DIGENIPAA

Fecha: 26/11/18

Asunto: OSL. 170802.00.050.

Referencia: Registro : 10870

Destino	Indicacion	Destino	Indicacion
JEFATURA		DIGECADETA	
SG		OGA	
OCI		OGAJ	
DIGEPROFIN		OGPP	
DIGECADEPA		OTROS	10870

Observaciones:

AREA DE OPERACIONES Y MANTENIMIENTO

26 DIC. 2018

RECIBIDO

Registro: 10870

Atentamente

Indicaciones:

- 01. Autorizado/Aprobado
- 02. Calificar/Evaluar
- 03. Informe
- 04. Proyectar
- 05. Atencion/Tramitacion
- 06. Conocimiento y fines
- 07. Notificar al interesado
- 08. Reformular
- 09. Ayuda memoria
- 10. Coordinar
- 11. Opcion/Recomendacion
- 12. Consolar
- 13. Acclarar redaccion
- 14. Implementar/Ejecutar
- 15. Preparar respuesta
- 16. Visacion
- 17. Agregar a sus antecedentes
- 18. Archivo
- 19. Ampliar
- 20. Seguimiento

CESEL INGENIEROS

CERTIFICADO EN: ISO 9001, ISO 14001, OHSAS 18001

Quilca, 26 de Diciembre de 2018

CSL.170802.ED.350.18

Señores.

**FONDO NACIONAL DE DESARROLLO PESQUERO
FONDEPES**

Av. Petit Thouars N°115 – Cercado de Lima

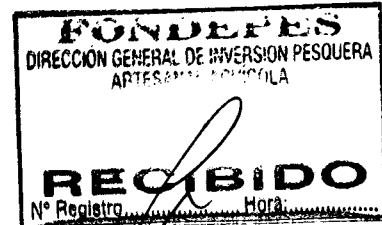

Atención : **Ing. Luis Alberto Barbieri Quino**
Director de General de Inversión Pesquera Artesanal y Acuicola

Asunto : **Valorización de Obra N° 20 correspondiente al mes de diciembre 2018**

Referencia : Contrato N° 15-2017-FONDEPES/OGA Supervisión de Ejecución de Obra:
“Mejoramiento de los Servicios del Desembarcadero Pesquero Artesanal en la Ciudad de Quilca, Provincia de Camaná, Región de Arequipa”.
a) *PSV/DPA-QUILCA-FONDEPES-0306-0111*

De nuestra consideración.

Es grato dirigirnos a usted, en relación a los documento de las referencia a), mediante los cuales el Contratista PSV Constructores S.A. hace entrega de la Valorización de Obra N° 20, del mes de diciembre 2018, que comprende la Valorización de los Metrados del contrato por un monto a cancelar ascendente a S/. 17,567.44 (Diecisiete Mil Quinientos Sesenta y Siete con 44/100 Soles, incluido el IGV; la cual hemos revisado y encontramos conforme, según se detalla en el Informe adjunto “Valorización de obra N° 20 – Diciembre 2018”.

Cabe señalar, que de acuerdo al Artículo N° 166 del Reglamento de la Ley de Contrataciones del Estado, en caso FONDEPES apruebe la mencionada valorización, esta debe cancelar hasta el último día del mes de enero 2018.

Sin otro en particular, quedo de usted.

Atentamente,



Jefe de Supervisión – DPA - QUILCA
Ing. Jorge Raymundo Sacsara
CESEL S.A.

FONDO NACIONAL DE DESARROLLO PESQUERO	
	
2809835	
N° DOC:	00010820-2018
CLAVE:	5830
USUARIO:	dgalindo
FECHA Y HORA:	26/12/2018 16:11:25
TELEFONO:	2097700
www.fondepes.gob.pe	

Adj. "Valorización de obra N° 20 – Diciembre 2018"

Av. José Gálvez Barrenechea 646
San Isidro - Lima 27 - Perú
Telf: (51-1) 705-5000
Fax: (51-1) 705-5050
cesel@cesel.com.pe
www.cesel.com.pe

	HOJA DE TRANSMISION DE DOCUMENTOS	Número : 070
		Especialidad: Supervisión de Obra
Proyecto: SUPERVISIÓN DE LA EJECUCIÓN DE LA OBRA "MEJORAMIENTO DE LOS SERVICIOS DEL DESEMBARCADERO PESQUERO ARTESANAL EN LA LOCALIDAD DE QUILCA, PROVINCIA DE CAMANÁ, REGIÓN AREQUIPA"		
Grupo o Sector: Edificaciones		

Para:	Ing. Luis Alberto Barbieri Quino
De:	Ing. Jorge Raymundo Sacsara
Fecha:	26/12/2018

- | | | | |
|-------------------------------------|-----------------------------------|--------------------------|--------------------------------|
| <input type="checkbox"/> | Planos | <input type="checkbox"/> | Especificaciones Técnicas |
| <input type="checkbox"/> | Criterios de Diseño | <input type="checkbox"/> | Memoria de Cálculos |
| <input type="checkbox"/> | Listado de Cantidad de Materiales | <input type="checkbox"/> | Hojas de Metrados |
| <input type="checkbox"/> | Planillas | <input type="checkbox"/> | Memoria Descriptiva |
| <input checked="" type="checkbox"/> | Valorizaciones | <input type="checkbox"/> | Resultados de Pruebas de Campo |
| <input type="checkbox"/> | Informes | <input type="checkbox"/> | Otros |

Un original 1 y 2 copias de los siguientes documentos es transmitido para:

- Revisión
 Aprobación
 Construcción
 Como Construido
 Conocimiento

Item	Código de Documento	Revisión	Título de Documento
1	CSL-170802-ED-VL-20	A	Valorización de Obra N° 20 – Diciembre 2018
2			
3			
4			
5			
6			
7			
8			
9			
10			

VALORIZACIÓN DE OBRA N° 20 – DICIEMBRE 2018

INDICE

1.	OBJETO	2
2.	DESCRIPCION DE LA OBRA	2
3.	DATOS GENERALES DE LA OBRA	2
4.	ANTECEDENTES.....	4
5.	RESUMEN DE LAS VALORIZACIONES	6
6.	AVANCE FINANCIERO MENSUAL DE LA OBRA.....	7
7.	CONCLUSIONES	15
8.	RECOMENDACIONES.....	16
9.	ANEXOS.....	16



1. OBJETO

El presente informe tiene por objeto presentar la Valorización de Avance de Obra N° 20 correspondiente a los trabajos del mes de Diciembre del 2018, ejecutados por el Contratista PSV CONSTRUCTORES S.A., en donde se muestran los metrados de avance de obra de cada una de las partidas valorizadas en dicho periodo, según lo estipulado en el Art. 166 del Reglamento de Contrataciones del Estado. Asimismo, se verifica la información presentada por el Contratista.

2. DESCRIPCION DE LA OBRA

El proyecto MEJORAMIENTO DE LOS SERVICIOS DEL DESEMBARCADERO PESQUERO ARTESANAL EN LA LOCALIDAD DE QUILCA, DISTRITO DE QUILCA, PROVINCIA DE CAMANÁ, REGIÓN AREQUIPA, diseñado para desembarcar y procesar en condiciones adecuadas los productos hidrobiológicos de la pesca artesanal, de acuerdo a la normatividad sanitaria vigente, sin generar impactos negativos al medio ambiente.

El Desembarcadero Pesquero Artesanal (DPA) en la localidad de Quilca, tendrá entre sus obras más importantes lo siguiente:

Obras portuarias: Se construirá un muelle marginal de 59.00 m y un muelle espigón de 20.00 m de longitud.

Obras en tierra: Se construirá un área de tareas previas (lavado y eviscerado), zona de fríos, taller de redes, cámara de bombeo de agua, SS.HH., área de desinfección, área administrativa, auditorio, cocina, comedor, caseta de control, cerco perimétrico, cisterna, tanque elevado.

3. DATOS GENERALES DE LA OBRA

Obra : "Mejoramiento de los Servicios del Desembarcadero Pesquero Artesanal en la localidad de Quilca, Distrito de Quilca, Provincia de Camaná, Región Arequipa"

Ubicación

Departamento : Arequipa
Provincia : Camaná
Distrito : Quilca
Cliente : Fondo Nacional de Desarrollo Pesquero (FONDEPES)
Contratista : PSV CONSTRUCTORA S.A.
Supervisión : CESEL S.A.

Monto Ejecución de Obra : S/. 12'068,720.23 (Inc. IGV)

Modalidad de Contrato : A Precios Unitarios
Plazo de Ejecución contrato : 240 días calendarios
Fecha firma del Contrato : 30 de marzo de 2017



005

**SUPERVISIÓN DE LA EJECUCIÓN DE LA OBRA "MEJORAMIENTO DE LOS SERVICIOS DEL
DESEMBARCADERO PESQUERO ARTESANAL EN LA LOCALIDAD DE QUILCA, PROVINCIA DE
CAMANÁ, REGIÓN AREQUIPA"**

Entrega de Adelanto Directo : 18 de abril de 2017
Entrega de Adelanto Materiales : 15 de Junio de 2017

Entrega de Terreno : 21 de abril de 2017

Fecha de Inicio Obra : 22 de abril de 2017

Ampliación de Plazo N° 01 : 8 días calendario (R.S.G. N°067-2017-FONDEPES)
Ampliación de Plazo N° 02 : 25 días calendario (R.S.G. N°093-2017-FONDEPES)
Ampliación de Plazo N° 03 : Improcedente (R.S.G. N°105-2017-FONDEPES)
Ampliación de Plazo N° 04 : 31 días calendario (R.S.G. N°142-2017-FONDEPES)
Ampliación de Plazo N° 05 : 10 días calendario (R.S.G. N°026-2018-FONDEPES)
Ampliación de Plazo N° 06 : 83 días calendario (R.S.G. N°048-2018-FONDEPES)
Ampliación de Plazo N° 07 : Improcedente (R.S.G. N°083-2018-FONDEPES)
Ampliación de Plazo N° 08 : Improcedente (R.S.G. N°091-2018-FONDEPES)
Ampliación de Plazo N° 09 : 37 días calendario (R.S.G. N°098-2018-FONDEPES)
Ampliación de Plazo N° 10 : 40 días calendario (R.S.G. N°134-2018-FONDEPES)
Ampliación de Plazo N° 11 : 1 días calendario (R.S.G. N°154-2018-FONDEPES)
Ampliación de Plazo N° 12 : 13 días calendario (R.S.G. N°170-2018-FONDEPES)
Ampliación de Plazo N° 13 : 65 días calendario (R.S.G. N°173-2018-FONDEPES)
Ampliación de Plazo N° 14 : 68 días calendario (R.S.G. N°206-2018-FONDEPES)

Fecha de Término : 02 de enero del 2019



4. ANTECEDENTES

- a) El Desembarcadero Pesquero de Quilca se construyó originalmente el año 1879, sin embargo, parte de la construcción actual; el muelle marginal, la zona de manipuleo, la casa de las máquinas y el patio de maniobras, fue inaugurada el 14 de noviembre del año 1982, en el gobierno del Arq. Fernando Belaunde. En el gobierno del Ing. Alberto Fujimori, el año 1992, se construye el ambiente de la planta de frío y se equipa con una cámara de frío de 5 TN y un productor de hielo en bloque, asimismo se construye el muro perimétrico.
- b) En el año 2006, el FONDEPES realiza un diagnóstico de este desembarcadero para determinar la situación en la que venía funcionando. Ese mismo año, ante la evaluación de los desembarcaderos pesqueros artesanales a lo largo de la costa que realiza la autoridad Sanitaria Pesquera Nacional (SANIPES), con la finalidad de verificar el cumplimiento de las normas sanitarias pesqueras de Desembarcadero Pesquero Artesanal de Quilca, la declara observada por el incumplimiento de las Normas Sanitarias de las Actividades Pesqueras y Acuícolas.
- c) En el año 2007 se elabora un estudio denominado "Asistencia Técnica para la identificación de las posibilidades de mejora de las infraestructuras y equipamiento de los Desembarcaderos de Pesca Artesanal en el Litoral del Perú" (Informe I: Fase I y Fase II). Mediante Oficio N° 3826-2009-FONDEPES/DT, del 07 de setiembre de 2009, el Fondo Nacional de Desarrollo Pesquero remite a la Oficina General de Planificación y Presupuesto del Ministerio de la Producción – OPI, el perfil del citado proyecto.
- d) Durante el periodo 2008-2010, se emitieron los siguientes Informes Técnicos: N° 007-2008-PRODUCE/OGPP-Opir-jalva, N° 014-2009-PRODUCE/OGPP-OPIR-CMOINA, y N° 004-2011-PRODUCE/OGPP-Opir-jcarpio, indicándose que luego de evaluar el perfil del proyecto se encontraron deficiencias en cuanto a información, presentación, evaluación; lo que conllevó a declararlo OBSERVADO.
- e) Sin embargo, el 20 de septiembre del 2011 el perfil es APROBADO señalándose recomendaciones a realizar a la presentación de la factibilidad: i) Opinión Técnica favorable del SANIPES, ii) Resolución de DICAPI, iii) Certificado de inexistencia de restos arqueológicos, iv) Saneamiento físico legal del terreno.
- f) Posteriormente, en el 2011 la Oficina de Programación de Inversiones del Sector Producción (OPI - PRODUCE) luego de la evaluación correspondiente aprobó el Plan de Trabajo para la elaboración del estudio de pre inversión denominado en ese



**SUPERVISIÓN DE LA EJECUCIÓN DE LA OBRA "MEJORAMIENTO DE LOS SERVICIOS DEL
DESEMBARCADERO PESQUERO ARTESANAL EN LA LOCALIDAD DE QUILCA, PROVINCIA DE
CAMANÁ, REGIÓN AREQUIPA"**

momento "MEJORAMIENTO Y AMPLIACIÓN DEL DESEMBARCADERO PESQUERO ARTESANAL DE QUILCA, REGIÓN AREQUIPA, PROVINCIA DE CAMANÁ, DISTRITO DE QUILCA", con Código SNIP N° 67963. En este sentido dicha opinión favorable fue comunicada al Fondo Nacional de Desarrollo Pesquero, para que se prosiga con el proceso de elaboración del estudio de preinversión.

- g) Con fecha 29 de marzo del 2017 el Comité de selección adjudico la Buena Pro de la Adjudicación Simplificada N° 002-2017 FONDEPES (derivado de la LP N° 004-2016FONDEPES) a PSV CONSTRUCTORES SA por un monto de S/. 12'068,720.23 PEN, suscribiéndose el Contrato 12-2017-FONDEPES/OGA, el 30 de marzo del 2017.
- h) Con fecha 29 de marzo del 2017 el Comité de selección adjudico la Buena Pro de la Adjudicación Simplificada N° 001-2017 FONDEPES (derivado de la CP N° 002-2016FONDEPES), convocatoria para la supervisión de tres desembarcaderos artesanales entre ellos el "Mejoramiento de los Servicios del Desembarcadero Pesquero Artesanal de la Localidad de Quilca, Provincia de Camaná, Región Arequipa" a CESEL S.A.



5. RESUMEN DE LAS VALORIZACIONES

VALORIZACIÓN CONTRACTUAL

Valorización Contractual

VALORIZACIÓN CONTRACTUAL	MONTO (INCL. IGV)	PORCENTAJE DE AVANCE (*)	PORCENTAJE ACUMULADO
VAL 1 - MAYO 2017	S/ 764,447.79	5.52%	5.52%
VAL 2 - JUNIO 2017	S/ 719,096.88	5.19%	10.71%
VAL 3 - JULIO 2017	S/ 364,995.38	2.63%	13.34%
VAL 4 - AGOSTO 2017	S/ 629,916.85	4.55%	17.89%
VAL 5 - SETIEMBRE 2017	S/ 355,133.49	2.56%	20.45%
VAL 6 - OCTUBRE 2017	S/ 296,378.84	2.14%	22.59%
VAL 7 - NOVIEMBRE 2017	S/ 196,350.86	1.42%	24.00%
VAL 8 - DICIEMBRE 2017	S/ 1,165,225.92	8.41%	32.41%
VAL 9 - ENERO 2018	S/ 235,881.12	1.70%	34.12%
VAL 10 - FEBRERO 2018	S/ 167,550.25	1.21%	35.33%
VAL 11 - MARZO 2018	S/ 271,957.02	1.96%	37.29%
VAL 12 - ABRIL 2018	S/ 358,070.29	2.58%	39.87%
VAL 13 - MAYO 2018	S/ 246,357.85	1.78%	41.65%
VAL 14 - JUNIO 2018	S/ 561,739.17	4.05%	45.70%
VAL 15 - JULIO 2018	S/ 76,110.96	0.55%	46.25%
VAL 16 - AGOSTO 2018	S/ 872,559.84	6.30%	52.55%
VAL 17 - SETIEMBRE 2018	S/ 219,275.29	1.58%	54.13%
VAL 18 - OCTUBRE 2018	S/ 280,663.46	2.03%	56.16%
VAL 19 - NOVIEMBRE 2018	S/ 61,294.76	0.44%	56.60%
VAL 20 - DICIEMBRE 2018	S/ 17,567.44	0.13%	56.73%

(*) El porcentaje de avance de obra esta comparado con el monto actual de obra

VALORIZACIÓN POR MAYORES METRADOS

VALORIZACIÓN POR MAYORES METRADOS	MONTO (INCL. IGV)	PORCENTAJE DE AVANCE (*)	PORCENTAJE ACUMULADO
VAL 1 - JULIO 2017	S/ 154,432.87	1.11%	1.11%
VAL 2 - AGOSTO 2017	S/ 207,445.65	1.50%	2.61%
VAL 3 - SETIEMBRE 2017	S/ 286,415.16	2.07%	4.68%
VAL 4 - OCTUBRE 2017	S/ 238,043.94	1.72%	6.40%
VAL 5 - NOVIEMBRE 2017	S/ 35,260.10	0.25%	6.65%
VAL 6 - DICIEMBRE 2017	S/ 31,946.38	0.23%	6.88%

(*) El porcentaje de avance de obra esta comparado con el monto actual de obra



VALORIZACIÓN DE ADICIONALES

VALORIZACIÓN DE ADICIONALES	MONTO (INCL IGV)	PORCENTAJE DE AVANCE (*)	PORCENTAJE ACUMULADO
VAL 1 - ADICIONAL N°01 - NOVIEMBRE 2017	S/ 468,080.65	3.38%	3.38%
VAL 2 - ADICIONAL N°01 - DICIEMBRE 2017	S/ 138,701.60	1.00%	4.38%
VAL 1 - ADICIONAL N°03 - SETIEMBRE 2018	S/ 157,128.97	1.13%	5.51%
VAL 2 - ADICIONAL N°03 - OCTUBRE 2018	S/ 33,527.85	0.24%	5.75%
VAL 3 - ADICIONAL N°03 - NOVIEMBRE 2018	S/ 5,715.63	0.04%	5.80%
VAL 1 - ADICIONAL N°04 - OCTUBRE 2018	S/ 131,082.86	0.95%	6.70%
VAL 2 - ADICIONAL N°04 - NOVIEMBRE 2018	S/ 11,472.83	0.08%	5.88%

(*) El porcentaje de avance de obra esta comparado con el monto actual de obra

6. AVANCE FINANCIERO MENSUAL DE LA OBRA

Valorización N° 20 – Mes de Diciembre 2018

Monto programado en presente

Mes Diciembre 2018 : S/. 151,492.42 (Incl. IGV)

Monto acumulado programado

hasta Diciembre 2018 : S/. 13'852,993.57 (Inc. IGV)

Monto acumulado programado

hasta Noviembre 2018 : S/. 13'701,501.15 (Inc. IGV)

Monto acumulado programado

hasta octubre 2018 : S/. 13'669,697.56 (Inc. IGV)

Monto acumulado programado

hasta setiembre 2018 : S/. 12'703,870.88 (Inc. IGV)

Monto acumulado programado

hasta agosto 2018 : S/. 12'607,575.83 (Inc. IGV)

Monto acumulado programado

hasta julio 2018 : S/. 12'531,566.69 (Inc. IGV)

Monto acumulado programado

hasta junio 2018 : S/. 12'380,125.49 (Inc. IGV)

Monto acumulado programado

hasta Mayo 2018 : S/. 12'228,684.29 (Inc. IGV)

Monto acumulado programado

hasta Abril 2018 : S/. 11'795,277.55 (Inc. IGV)

Monto acumulado programado



hasta Marzo 2018	: S/. 11'005,241.74 (Inc. IGV)
Monto acumulado programado	
hasta Febrero 2018	: S/. 11'002,271.28 (Inc. IGV)
Monto acumulado programado	
hasta Enero 2018	: S/. 8'228,718.68 (Inc. IGV)
Monto acumulado programado	
hasta Diciembre 2017	: S/. 6'376,151.03 (Inc. IGV)
Monto acumulado programado	
hasta Noviembre 2017	: S/. 5'163,673.34 (Inc. IGV)
Monto acumulado programado	
hasta Octubre 2017	: S/. 4'031,825.45 (Inc. IGV)
Monto acumulado programado	
hasta Setiembre 2017	: S/. 3'100,412.79 (Inc. IGV)
Monto acumulado programado	
hasta Agosto 2017	: S/. 2'349,572.33 (Inc. IGV)
Monto acumulado programado	
hasta Julio 2017	: S/. 1'351,497.72 (Inc. IGV)
Monto acumulado programado	
hasta Junio 2017	: S/. 727,587.08 (Inc. IGV)
Monto acumulado programado	
hasta Mayo 2017	: S/. 404,635.79 (Inc. IGV)

Nota 1: El monto de avance acumulado de obra programado es referencial y solo para efectos comparativos en la presente valorización, no es precisa porque aún se están evaluando los cronogramas actualizados por la ampliación de plazo N°14 en FONDEPES.

Monto ejecutado en presente

mes Diciembre 2018	: S/. 25,096.35 (Incl. IGV)
Monto acumulado ejecutado	
hasta diciembre 2018	: S/. 9'767,356.85 (Inc. IGV)
Monto acumulado ejecutado	
hasta noviembre 2018	: S/. 9'742,260.50 (Inc. IGV)
Monto acumulado ejecutado	
hasta octubre 2018	: S/. 9'663,777.28 (Inc. IGV)
Monto acumulado ejecutado	
hasta setiembre 2018	: S/. 9'218,503.11 (Inc. IGV)
Monto acumulado ejecutado	
hasta agosto 2018	: S/. 8'842,098.85 (Inc. IGV)
Monto acumulado ejecutado	



011

**SUPERVISIÓN DE LA EJECUCIÓN DE LA OBRA "MEJORAMIENTO DE LOS SERVICIOS DEL
DESEMBARCADERO PESQUERO ARTESANAL EN LA LOCALIDAD DE QUILCA, PROVINCIA DE
CAMANÁ, REGIÓN AREQUIPA"**

hasta julio 2018	: S/.	7'969,539.01 (Inc. IGV)
Monto acumulado ejecutado		
hasta junio 2018	: S/.	7'893,428.04 (Inc. IGV)
Monto acumulado ejecutado		
hasta Mayo 2018	: S/.	7'331,688.88 (Inc. IGV)
Monto acumulado ejecutado		
hasta Abril 2018	: S/.	7'085,331.03 (Inc. IGV)
Monto acumulado ejecutado		
hasta Marzo 2018	: S/.	6'727,260.74 (Inc. IGV)
Monto acumulado ejecutado		
hasta Febrero 2018	: S/.	6'455,303.72 (Inc. IGV)
Monto acumulado ejecutado		
hasta Enero 2018	: S/.	6'287,753.46 (Inc. IGV)
Monto acumulado ejecutado		
hasta Diciembre 2017	: S/.	6'051,872.35 (Inc. IGV)
Monto acumulado ejecutado		
hasta Noviembre 2017	: S/.	4'715,998.46 (Inc. IGV)
Monto acumulado ejecutado		
hasta Octubre 2017	: S/.	4'016,306.85 (Inc. IGV)
Monto acumulado ejecutado		
hasta Setiembre 2017	: S/.	3'481,884.07 (Inc. IGV)
Monto acumulado ejecutado		
hasta Agosto 2017	: S/.	2'840,335.41 (Inc. IGV)
Monto acumulado ejecutado		
hasta Julio 2017	: S/.	2'002,972.92 (Inc. IGV)
Monto acumulado ejecutado		
hasta Junio 2017	: S/.	1'483,544.68 (Inc. IGV)
Monto acumulado ejecutado		
hasta Mayo 2017	: S/.	764,447.79 (Inc. IGV)

Nota 2: En el monto real ejecutado de obra parcial y acumulada se está considerando la suma de los parciales de los metrados contractuales, mayores metrados y adicionales de obra ejecutados hasta el mes de Diciembre 2018.

% avance programado presente

mes Diciembre 2018 : **1.09 %**

% avance acumulado programado

hasta Diciembre 2018 : 99.98 %



**SUPERVISIÓN DE LA EJECUCIÓN DE LA OBRA "MEJORAMIENTO DE LOS SERVICIOS DEL
DESEMBARCADERO PESQUERO ARTESANAL EN LA LOCALIDAD DE QUILCA, PROVINCIA DE
CAMANÁ, REGIÓN AREQUIPA"**

% avance acumulado programado	
hasta Noviembre 2018	: 98.88%
% avance acumulado programado	
hasta Octubre 2018	: 98.65 %
% avance acumulado programado	
hasta Setiembre 2018	: 91.68 %
% avance acumulado programado	
hasta Agosto 2018	: 90.99 %
% avance acumulado programado	
hasta Julio 2018	: 90.44%
% avance acumulado programado	
hasta Junio 2018	: 89.35 %
% avance acumulado programado	
hasta Mayo 2018	: 88.25 %
% avance acumulado programado	
hasta Abril 2018	: 85.13 %
% avance acumulado programado	
hasta Marzo 2018	: 79.42 %
% avance acumulado programado	
hasta Febrero 2018	: 79.40 %
% avance acumulado programado	
hasta Enero 2018	: 59.39 %
% avance acumulado programado	
hasta Diciembre 2017	: 46.02 %
% avance acumulado programado	
hasta Noviembre 2017	: 37.37%
% avance acumulado programado	
hasta Octubre 2017	: 29.10 %
% avance acumulado programado	
hasta Setiembre 2017	: 22.38%
% avance acumulado programado	
hasta Agosto 2017	: 16.94 %
% avance acumulado programado	
hasta Julio 2017	: 9.75 %
% avance acumulado programado	
hasta Junio 2017	: 5.25 %
% avance acumulado programado	
hasta Mayo 2017	: 2.92 %



**SUPERVISIÓN DE LA EJECUCIÓN DE LA OBRA "MEJORAMIENTO DE LOS SERVICIOS DEL
DESEMBARCADERO PESQUERO ARTESANAL EN LA LOCALIDAD DE QUILCA, PROVINCIA DE
CAMANÁ, REGIÓN AREQUIPA"**

Nota 3: El porcentaje de avance acumulado de obra programado es referencial y solo para efectos comparativos en la presente valorización, no es precisa porque aún se están evaluando los cronogramas actualizados por la ampliación de plazo N°14 en FONDEPES.

% avance real en presente

mes diciembre 2018 : 0.81 %

% avance acumulado real

hasta Noviembre 2018 : 70.49 %

% avance acumulado real

hasta Noviembre 2018 : 70.31 %

% avance acumulado real

hasta Octubre 2018 : 69.74 %

% avance acumulado real

hasta Setiembre 2018 : 66.53 %

% avance acumulado real

hasta Agosto 2018 : 63.81 %

% avance acumulado real

hasta Julio 2018 : 57.51 %

% avance acumulado real

hasta Junio 2018 : 56.96 %

% avance acumulado real

hasta Mayo 2018 : 52.91 %

% avance acumulado real

hasta Abril 2018 : 51.13 %

% avance acumulado real

hasta Marzo 2018 : 48.55 %

% avance acumulado real

hasta Febrero 2018 : 46.59 %

% avance acumulado real

hasta Enero 2018 : 45.38 %

% avance acumulado real

hasta Diciembre 2017 : 43.67 %

% avance acumulado real

hasta Noviembre 2017 : 34.03 %

% avance acumulado real

hasta Octubre 2017 : 28.98 %

% avance acumulado real

hasta Setiembre 2017 : 25.13 %



**SUPERVISIÓN DE LA EJECUCIÓN DE LA OBRA "MEJORAMIENTO DE LOS SERVICIOS DEL
DESEMBARCADERO PESQUERO ARTESANAL EN LA LOCALIDAD DE QUILCA, PROVINCIA DE
CAMANÁ, REGIÓN AREQUIPA"**

% avance acumulado real	
hasta Agosto 2017	: 20.50 %
% avance acumulado real	
hasta Julio 2017	: 14.45 %
% avance acumulado real	
hasta Junio 2017	: 10.71 %
% avance acumulado real	
hasta Mayo 2017	: 5.52 %

Nota 4: En el porcentaje real ejecutado de obra parcial y acumulada se está haciendo la comparación con la suma de los montos parciales de los metrados contractuales, mayores metrados y adicionales de obra ejecutados versus los montos totales del contrato, mayores metrados, adicionales y deductivos vinculantes.

SITUACIÓN DE LA OBRA

(70.49 / 99.98= 70.50% < 80 %)

Para la presente valorización de obra, se está tomando en consideración el presupuesto de obra ofertado por el contratista con precios base a setiembre 2016 y un cronograma de avance de obra valorizado actualizado referencial, presentado con Carta CSL.170802.317.18 a FONDEPES, en efecto a la conformidad de la ampliación de plazo N°14. Con ello se ha realizado la curva S y la comparación de avance de obra real vs avance programado.

Siendo el porcentaje de **avance real en el mes de Noviembre 2018 es 0.18% y con lo cual se tiene un avance acumulado de 70.49% respecto al monto total del contrato de obra actualizado.**

Según el Cronograma de Avance de Obra Valorizado actualizado, presentado por el contratista el avance acumulado es del 99.98%.



SUPERVISIÓN DE LA EJECUCIÓN DE LA OBRA "MEJORAMIENTO DE LOS SERVICIOS DEL DESEMBARCADERO PESQUERO ARTESANAL EN LA LOCALIDAD DE QUILCA, PROVINCIA DE CAMANÁ, REGIÓN AREQUIPA"

CUADRO DE AVANCE DE OBRA CONTRACTUAL ACTUALIZADO CON FECHA REAL DE INICIO DE OBRA

ITEM	MES	PROGRAMADO PPTO (*)				REAL (COSTO TOTAL) (**)				ADELANTO / RETRASO
		PARCIAL \$/.	ACUMULADO \$/.	PARCIAL %	ACUMUL. %	PARCIAL \$/.	ACUMULADO \$/.	PARCIAL %	ACUMUL. %	
	22/Apr/17				0.00%				0.00%	0.00%
1	31/May/17	342,911.69	342,911.69	2.92%	2.92%	647,837.11	647,837.11	5.52%	5.52%	2.60%
2	30/Jun/17	273,687.53	616,599.22	2.33%	5.25%	609,404.14	1,257,241.25	5.19%	10.71%	5.46%
3	31/Jul/17	528,737.83	1,145,337.05	4.50%	9.75%	440,193.43	1,697,434.68	3.75%	14.45%	4.70%
4	31/Aug/17	845,825.94	1,991,162.99	7.20%	16.96%	709,629.23	2,407,063.91	6.04%	20.50%	3.54%
5	30/Sep/17	636,305.48	2,627,468.47	5.42%	22.38%	543,685.30	2,950,749.21	4.63%	25.13%	2.75%
6	31/Oct/17	789,332.76	3,416,801.23	6.72%	29.10%	452,900.66	3,403,649.87	3.86%	28.98%	-0.11%
7	30/Nov/17	959,193.13	4,375,994.36	8.17%	37.27%	592,958.99	3,996,608.86	5.05%	34.03%	-3.23%
8	31/Dec/17	1,027,523.46	5,403,517.82	8.75%	46.02%	1,132,096.52	5,128,705.38	9.64%	43.67%	-2.34%
9	31/Jan/18	1,569,972.59	6,973,490.41	13.37%	59.39%	199,899.25	5,328,604.63	1.70%	45.38%	-14.01%
10	28/Feb/18	2,350,468.30	9,323,958.71	20.02%	79.40%	141,991.74	5,470,596.37	1.21%	46.59%	-32.82%
11	31/Mar/18	2,517.34	9,326,476.05	0.02%	79.42%	230,472.05	5,701,068.42	1.96%	48.55%	-30.88%
12	30/Apr/18	669,521.87	9,995,997.92	5.70%	85.13%	303,449.40	6,004,517.82	2.58%	51.13%	-33.99%
13	31/May/18	367,293.85	10,363,291.77	3.13%	88.25%	208,777.84	6,213,295.66	1.78%	52.91%	-35.34%
14	30/Jun/18	128,340.00	10,491,631.77	1.09%	89.35%	476,050.14	6,689,345.80	4.05%	56.96%	-32.38%
15	31/Jul/18	128,340.00	10,619,971.77	1.09%	90.44%	64,500.82	6,753,846.62	0.55%	57.51%	-32.93%
16	31/Aug/18	64,414.53	10,684,386.30	0.55%	90.99%	739,457.49	7,493,304.11	6.30%	63.81%	-27.18%
17	30/Sep/18	81,605.97	10,765,992.27	0.69%	91.68%	318,986.66	7,812,290.77	2.72%	66.53%	-25.16%
18	31/Oct/18	818,497.19	11,584,489.46	6.97%	98.65%	377,350.99	8,189,641.76	3.21%	69.74%	-28.91%
19	30/Nov/18	26,952.19	11,611,441.65	0.23%	98.88%	66,511.21	8,256,152.97	0.57%	70.31%	-28.58%
20	31/Dec/18	128,383.41	11,739,825.06	1.09%	99.98%	21,268.09	8,277,421.06	0.18%	70.49%	-29.49%
21	02/Jan/19	2,683.27	11,742,508.33	0.02%	100.00%					
Total		11,742,508.33	11,742,508.33	100.00%	100.00%		8,277,421.06		70.49%	

MONTO DE CONTRATO:	10,227,729.01	Sin IG
MONTO MAYORES METRADOS:	808,088.22	Sin IG
MONTO ADICIONAL - DEDUCTIVO:	707,313.78	Sin IG
MONTO ACTUAL DE OBRA:	11,743,131.01	Sin IG

(*) Según cronograma valorizado de obra actualizado a la Ampliación de Plazo N°14
 (**) El porcentaje real ejecutado de obra esta comparado con el monto actual de obra

Curva "S"

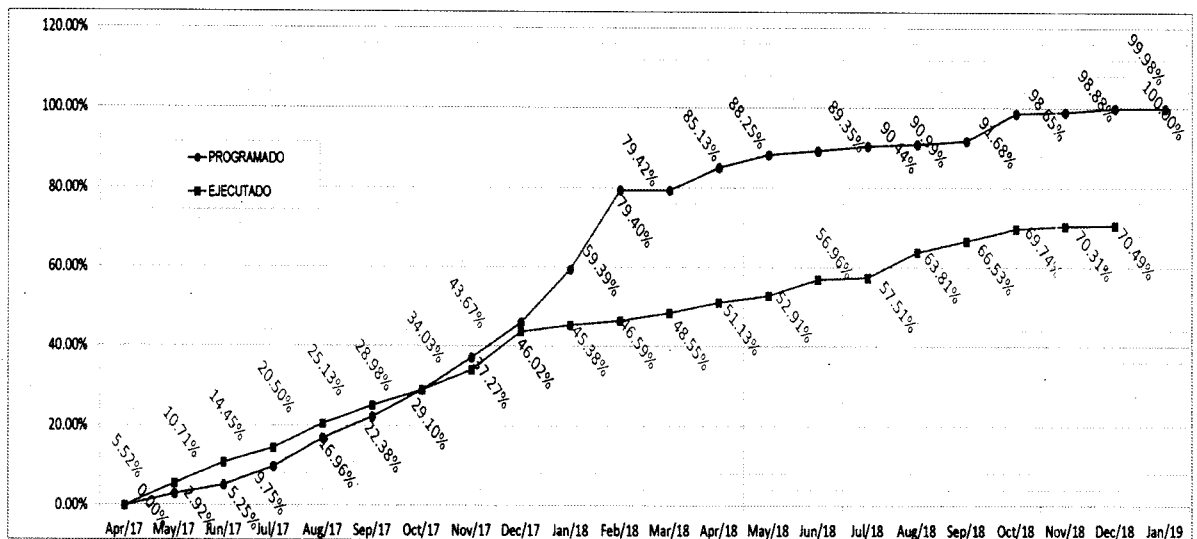

En el mes de Diciembre 2018 la valorización de obra N° 20, dio como avances acumulados lo siguiente:

- ✓ Avance acumulado real de trabajo completado : 70.49%
- ✓ Avance acumulado programado : 98.98%



✓ Variación (Real – programado)	: -29.49%
✓ Índice de desempeño (Real / Programado)	: 0.7050

▪ **VALORIZACIÓN N° 20 DICIEMBRE 2018 - VALORIZACIÓN METRADOS CONTRATO**

A) Valorización N° 20 Diciembre 2018	: S/. 21,268.09
a.1) Monto Valorización N° 20 – Obras Portuarias	: S/. 0.00
a.2) Monto Valorización N° 20 – Estructuras en Tierra	: S/. 0.00
a.3) Monto Valorización N° 20 – Arquitectura	: S/ 21,268.09
a.4) Monto Valorización N° 20 – Instalaciones Sanitarias	: S/ 0.00
a.5) Monto Valorización N° 20– Equipamiento	: S/ 0.00
a.6) Monto Valorización N° 20 – Impacto Ambiental	: S/ 0.00
IGV (18%)	: S/ 3,828.26
Monto Total Acumulado (Inc. IGV)	: S/ 25,096.35

▪ **VALORIZACIÓN DICIEMBRE 2018- VALORIZACIÓN ACUMULADA**

B) Valorización Acumulada – Diciembre 2018	: S/. 21,268.09
c.1) Monto Valorización N° 20 – Obras Portuarias	: S/. 0.00
c.2) Monto Valorización N° 20 – Estructuras en Tierra	: S/. 0.00
c.3) Monto Valorización N° 20 – Arquitectura	: S/ 21,268.09
c.4) Monto Valorización N° 20 – Instalaciones Sanitarias	: S/ 0.00
c.5) Monto Valorización N° 20– Equipamiento	: S/ 0.00
c.6) Monto Valorización N° 20 – Impacto Ambiental	: S/ 0.00
c.7) Monto Valorización N°3 - Adicional N°03	: S/ 0.00
c.8) Monto Valorización N°2 - Adicional N°04	: S/ 0.00
IGV (18%)	: S/ 3,828.26
Monto Total Acumulado (Inc. IGV)	: S/ 25,096.35

VALORIZACIÓN N°20 - VALORIZACIÓN METRADOS CONTRACTUAL

Siendo el monto a facturar incluido reajuste, amortizaciones y deducciones, lo siguiente:

RESUMEN DE LA VALORIZACIÓN

A) Valorización N° 20 DICIEMBRE 2018	: S/. 21,268.09
a.1) Monto Valorización N° 20 – Obras Portuarias	: S/. 00.00



a.2) Monto Valorización N° 20 – Estructuras en Tierra	: S/.	0.00
a.3) Monto Valorización N° 20 – Arquitectura	: S/.	17,723.41
a.4) Monto Valorización N° 20 – Instalaciones Eléctricas	: S/.	0.00
a.5) Monto Valorización N° 20 – Instalaciones Sanitarias	: S/.	0.00
a.5) Monto Valorización N° 20 – Equipamiento	: S/.	0.00
a.6) Monto Valorización N° 20 – Impacto Ambiental	: S/.	0.00
B) Reajustes Valorización N° 19 Noviembre 2018	: S/.	00.00
C) Amortización Adelanto Directo Noviembre 2018	: S/.	2,126.81
D) Amortización Adelanto Materiales Noviembre 2018	: S/.	4,253.62
E) Deduc. Reajuste que no Corresponde A. Directo	: S/.	00.00
F) Deduc. Reajuste que no Corresponde A. Materiales	: S/.	00.00
Monto Total Valorización (A) + (B) - (C) - (D) - (E) - (F)	: S/.	14,887.66
IGV (18%)	: S/.	2,679.78
Monto a Cancelar	: S/.	17,567.44

7. CONCLUSIONES

✓ De la comparación entre los avances acumulado real vs programado, al mes de diciembre 2018, se tiene lo siguiente:

$$70.49 - 99.98 = -29.49$$

$$(70.49 / 99.98 = 70.50\% < 80 \%)$$



La ejecución de la obra, se encuentra atrasada respecto a lo programado en el Calendario de avance de obra valorizado actualizado por Ampliación de Plazo N°14, debido a que los trabajos completados a la fecha (DICIEMBRE 2018) es menor al programado ACUMULADO.

Se observa que de acuerdo al porcentaje de avance acumulado, el contratista tiene un atraso mayor al 80% en el cumplimiento del calendario de avance de obra valorizado actualizado a la ampliación de plazo N°14, sin embargo no es posible aplicar el Artículo 173 del Reglamento de la Ley de Contrataciones, debido que se encuentra en trámite un adicional N° 05.

Los cronogramas actualizados por la ampliación de plazo N°14 se encuentran en evaluación por parte de la Entidad.

- ✓ Luego de revisar y verificar los metrados de avance de obra y los cálculos respectivos, se da conformidad a la valorización de obra N° 20 correspondiente al periodo del 01 de Noviembre al 31 Diciembre de 2018.

8. RECOMENDACIONES

- Se recomienda a FONDEPES, pagar la factura por metrados contractuales del Contratista con el monto de: **S/. 17,567.44 (Diecisiete Mil Quinientos Sesenta y Siete con 44/100 Soles)**, incluido el I.G.V.
- Cualquier error u omisión en la presente valorización se realizará en la liquidación de la ejecución de la obra.

9. ANEXOS

- Anexo 01 – Resumen de Valorización N°20
- Anexo 02 - Valorización N° 20– Metrados Contractual - Diciembre 2018
- Anexo 03 – Informe Mensual - Diciembre 2018 – PSV Constructores S.A.

CESEL S.A.
Ing. Jorge Raymundo Sacsara
JEFE DE SUPERVISION DPA QUILCA - CAMANA
CIP 74304



ANEXO 01

RESUMEN VALORIZACIÓN N°20

CONTRATO PRINCIPAL



A. VALORIZACIÓN N°20(Contractual)		S/ 17,723.41
Plantamiento Portuario	S/	-
Estructuras en tierra	S/	-
Arquitectura	S/	17,723.41
Instalaciones Eléctricas	S/	-
Instalaciones Sanitarias	S/	-
Equipamiento	S/	-
Impacto Ambiental	S/	-
B. GASTOS GENERALES Y UTILIDADES		S/ 3,544.68
Gastos Generales	10% S/	1,772.34
Utilidades	10% S/	1,772.34
C. AMORTIZACIONES		S/ 6,380.43
Adelanto Directo	S/	2,126.81
Adelanto de Materiales 1	S/	2,126.81
Adelanto de Materiales 2	S/	2,126.81
D. REAJUSTES		S/ -
Total de reajustes (*)	S/	-
E. SUB TOTAL VALORIZACIÓN N°20		S/ 14,887.66
Total Valorización (A+B-C+D)		
	I.G.V. (18%)	S/ 2,679.78
F. TOTAL A FACTURAR VALORIZACIÓN N°20		S/ 17,567.44

CESEL S.A.
Ing. Jorge Raymundo Sacsara
JEFE DE SUPERVISIÓN OPA QUILCA - CAMANA
CIP 74304



ANEXO 02

**Valorización N° 20– Metrados Contractual
Diciembre 2018**

**Presentada por el Contratista
PSV CONSTRUCTORA S.A.**





Quilca, 15 de diciembre del 2018

PSV / DPA-QUILCA-FONDEPES-0306-3112

Señores : **CESEL INGENIEROS- SUPERVISIÓN DEL DPA QUILCA**
Atención : J. Jorge Raymundo Sacsara
 Jefe de Supervisión
Referencia : Mejoramiento de los servicios del Desembarcadero Pesquero
 Artesanal en la localidad de Quilca, distrito de Quilca, provincia
 de Camaná, Región de Arequipa.
Asunto : **Entrega de valorización contractual N°20 - Diciembre**

De mi consideración:

Es particularmente grato dirigirme a usted para a través de la presente hacer llegar la valorización N°20 correspondiente al mes de diciembre.

Así mismo, se adjuntan los sustentos de metrados que corresponden.

Sin otra en particular, quedo de usted.

Atentamente.

Ing. Alberto Echarri
Residente de Obra

RECIBIDO	
CESEL S.A.	
FIRMA:	<i>[Handwritten Signature]</i>
HORA:	04:15
FECHA:	20/12/18

Av. Del Pinar 180 Chacarilla del Estanque, Santiago de Surco - Lima

E-mail: obras@psv.com.pe Página Web: www.psv.com.pe Telef: (511) 372
1145



**RESUMEN GENERAL
VALORIZACION N° 20
AL 31/12/2018**

PROYECTO : MEJORAMIENTO DE LOS SERVICIOS DE DESEMBARCADERO PESQUERO ARTESANAL EN LA LOCALIDAD DE QUILCA, PROVINCIA DE CAMANA, REGION AREQUIPA

UBICACIÓN : QUILCA - CAMANA - AREQUIPA

CLIENTE : FONDEPES

CONTRATISTA : PSV CONSTRUCTORES SPA

FECHA : 31/12/2018

I.- COSTO DIRECTO CONTRACTUAL :		SI.	8,523,107.51
II.- VALORIZACION			
TOTAL COSTO DIRECTO VALORIZACIÓN CONTRACTUAL N°20		SI.	17,723.41
GASTOS GENERALES	10.0000%	SI.	1,772.34
UTILIDADES	10.0000%	SI.	1,772.34
PARCIAL DE VALORIZACION CONTRACTUAL N°20		SI.	21,268.09
PARCIAL DE VALORIZACION N° ADC N°03		SI.	-
PARCIAL DE VALORIZACION N° ADC N°04		SI.	-
ADELANTO EN EFECTIVO		SI.	1,206,872.02
MONTO DE OBRA ACTUALIZADO		SI.	13,856,894.59
AMORTIZACION DE ADELANTO EN EFECTIVO	10.0000%	SI.	(2,126.81)
AMORTIZACIÓN DE ADELANTO DE MATERIALES 01	10.0000%	SI.	(2,126.81)
AMORTIZACIÓN DE ADELANTO DE MATERIALES 02	10.0000%	SI.	(2,126.81)
SUB TOTAL VALORIZACION CONTRACTUAL		SI.	14,887.66
IGV	18.0000%	SI.	2,679.78
TOTAL VALORIZACION CONTRACTUAL		SI.	17,567.44
III.- PORCENTAJE DE AVANCE VALORIZACION 20			0.21%
III.- PORCENTAJE DE AVANCE POR MAYOR METRADO			0.00%
V.- PORCENTAJE DE AVANCE POR ADICIONALES			0.00%
	PORCENTAJE DE AVANCE DEL MES		0.21%
VI.- PORCENTAJE DE AVANCE ACUMULADO CONTRACTUAL			65.19%
VI.- PORCENTAJE ACUMULADO MAYORES METRADOS			9.95%
VII.- PORCENTAJE ACUMULADO POR ADICIONALES			2.77%
	AVANCE ACUMULADO TOTAL		77.91%

Ing. Alberto Echarri Soto
Residente de Obra

CESEL S.A.
Ing. Jorge Raymundo Sacsara
JEFE DE SUPERVISION DPA QUILCA - CAMANA
CIP 74304

PSV		CESEL		VALORIZACION N° 20		FONDEPES		1						
						Fondo Nacional de Desarrollo Pesquero		29-08-12						
PROYECTO:		MEJORAMIENTO DE LOS SERVICIOS DE DESEMBARCADERO PESQUERO ARTESANAL EN LA LOCALIDAD DE QUILCA, PROVINCIA DE CAMANA, RESIDENTE PSV:		ALBERTO ECHARRI SOTO										
UBICACIÓN:		QUILCA - CAMANA - AREQUIPA		ADMINISTRADOR:		JORGE ROMAN								
CLIENTE:		FONDEPES		FECHA:		31/12/2018								
ITEM	DESCRIPCIÓN	UND	CANT	TOTAL PRESUPUESTO P.U.	PARCIAL	SUB TOTAL	VAL ANTERIORES CANT	SUB TOTAL	VAL ACTUAL CANT	SUB TOTAL	ACUMULADO ACTUAL CANT	SUB TOTAL	SALDO POR VALORIZAR CANT	SUB TOTAL
-	RESUMEN DE PRESUPUESTO													
01	PLANTEAMIENTO PORTUARIO		1.00	3,111,995.17	3,111,995.17	2,100,462.37	2,100,462.37	2,100,462.37	2,100,462.37	2,100,462.37	2,100,462.37	1,011,532.81	1,011,532.81	
02	ESTRUCTURA EN TIERRA		1.00	1,639,819.09	1,639,819.09	1,574,243.24	1,574,243.24	1,574,243.24	1,574,243.24	1,574,243.24	1,574,243.24	65,575.85	65,575.85	
03	ARQUITECTURA		1.00	1,122,915.05	1,122,915.05	520,982.53	520,982.53	520,982.53	520,982.53	520,982.53	520,982.53	598,209.13	598,209.13	
04	INSTALACIONES ELECTRICAS		1.00	844,311.53	844,311.53	-	-	-	-	-	-	844,311.53	844,311.53	
05	INSTALACIONES SANITARIAS		1.00	825,958.53	825,958.53	391,743.28	391,743.28	391,743.28	391,743.28	391,743.28	391,743.28	204,213.25	204,213.25	
06	EQUIPAMIENTO Y MOBILIARIO		1.00	1,180,482.34	1,180,482.34	758,487.42	758,487.42	758,487.42	758,487.42	758,487.42	758,487.42	423,984.92	423,984.92	
07	IMPACTO AMBIENTAL		1.00	197,827.80	197,827.80	194,977.80	194,977.80	194,977.80	194,977.80	194,977.80	194,977.80	2,710.00	2,710.00	
	TOTAL			8,523,107.61	8,523,107.61	6,538,846.64	6,538,846.64	6,538,846.64	6,538,846.64	6,538,846.64	6,538,846.64	2,986,637.49	2,986,637.49	
	COSTO DIRECTO			8,523,107.61	8,523,107.61	6,538,846.64	6,538,846.64	6,538,846.64	6,538,846.64	6,538,846.64	6,538,846.64	2,986,637.49	2,986,637.49	
	GASTOS GENERALES		10.00%	852,310.76	852,310.76	553,884.86	553,884.86	553,884.86	553,884.86	553,884.86	553,884.86	298,683.75	298,683.75	
	UTILIDAD		10.00%	852,310.75	852,310.75	553,884.86	553,884.86	553,884.86	553,884.86	553,884.86	553,884.86	298,683.75	298,683.75	
	SUB TOTAL			10,227,729.01	10,227,729.01	6,646,616.96	6,646,616.96	6,646,616.96	6,646,616.96	6,646,616.96	6,646,616.96	3,589,844.89	3,589,844.89	
	IGV		18.00%	1,840,991.22	1,840,991.22	1,186,380.87	1,186,380.87	1,186,380.87	1,186,380.87	1,186,380.87	1,186,380.87	640,772.10	640,772.10	
	TOTAL ESTADO DE PAGO			12,068,720.23	12,068,720.23	7,843,006.83	7,843,006.83	7,843,006.83	7,843,006.83	7,843,006.83	7,843,006.83	4,200,617.09	4,200,617.09	
						64.99%		0.21%		65.19%		34.81%		

PSV CONSTRUCTORES SA
ALBERTO ECHARRI SOTO

CESEL S.A.
JORGE ROMAN

Ing. Jorge Raymundo Sacsara
JEFE DE SUPERVISION DPA QUILCA - CAMANA
CIP 74394



VALORIZACION N° 20



Versión 1
Fecha 29-08-12

PROYECTO : MEJORAMIENTO DE LOS SERVICIOS DE DESEMBARCADERO PESQUERO ARTESANAL EN LA LOCALIDAD DE QUILCA, PROVINCIA DE CAMANA, REGION AREQUIPA

UBICACION : QUILCA - CAMANA - AREQUIPA

RESIDENTE PSV.: ALBERTO ECHARRI SOTO

ADMINISTRADOR: JORGE ROMAN

CLIENTE : FONDEPES

FECHA: 31/12/2018

POLINOMICA: 03

ITEM	DESCRIPCION	UND	CANT	TOTAL PRESUPUESTO		VAL ANTERIORES		VAL ACTUAL		ACUMULADO ACTUAL		SALDO POR VALORIZAR	
				P.U.	PARCIAL	SUB TOTAL	SUB TOTAL	CANT	SUB TOTAL	CANT	SUB TOTAL	CANT	SUB TOTAL
03	ARQUITECTURA												
03.01	MUROS Y TABIQUERIA DE ALBAÑILERIA	m2	1,007.35	97.68	98,397.95	622.59	105,902.09	622.59	622.59	622.59	105,902.09	384.76	86,146.28
03.01.01	MURO DE LADRILLO KING KONG E=0.15m	m2	647.95	147.31	95,448.51	297.92	60,814.59	297.92	297.92	297.92	60,814.59	350.03	37,583.36
03.01.02	MURO DE LADRILLO KING KONG E=0.25m	m2	15.30	78.49	1,200.90	15.30	43,886.60	15.30	15.30	15.30	43,886.60	-	51,562.92
03.01.03	MURO DE LADRILLO KING KONG E=0.10m	m2	-	-	-	-	1,200.90	-	-	-	1,200.90	-	-
03.02	REVOQUES ENLUCIDOS Y MOLDURAS												
03.02.01	TARRAJEO EN INTERIORES ACABADO CON CEMENTO-ARENA	m²	2,532.48	33.08	83,774.44	2,144.94	177,348.70	2,144.94	2,144.94	2,144.94	177,348.70	387.54	13,510.35
03.02.02	TARRAJEO EN EXTERIORES ACABADO CON CEMENTO-ARENA	m²	1,428.66	59.54	85,062.42	1,428.66	70,954.62	1,428.66	1,428.66	1,428.66	70,954.62	-	12,819.82
03.02.03	TARRAJEO CON IMPERMEABILIZANTE	m²	148.16	34.50	5,111.52	148.16	5,111.52	148.16	148.16	148.16	5,111.52	-	-
03.02.04	TARRAJEO DEL TIPO RAYADO O PRIMARIO C/MORTERO 1	m²	274.51	30.42	8,350.59	251.81	7,660.06	251.81	251.81	251.81	7,660.06	22.70	690.53
03.02.05	VESTIDURA DE DERRAME ANCHO = 15cm	m	536.01	15.97	8,560.08	536.01	8,560.08	536.01	536.01	536.01	8,560.08	-	-
03.03	CIELORRASOS												
03.03.01	CIELORRASOS CON MEZCLA DE CEMENTO - ARENA	m2	1,161.28	57.70	67,005.86	1,161.28	67,005.86	1,161.28	1,161.28	1,161.28	67,005.86	-	-
03.04	PISOS Y PAVIMENTOS												
03.04.01	FALSO PISO DE CONCRETO E=2"	m2	876.47	26.47	23,200.16	-	65,433.04	-	-	-	79,987.85	876.47	45,022.58
03.04.02	CONTRAPOSO DE 25mm	m2	468.29	19.08	8,834.97	264.96	5,055.44	264.96	264.96	264.96	5,055.44	203.33	23,200.16
03.04.03	PISO DE CEMENTO PULIDO CON IMPERMEABILIZANTE	m2	1,691.01	36.55	61,906.42	1,448.38	52,938.29	1,448.38	1,448.38	1,448.38	52,938.29	242.63	3,879.54
03.04.04	PISO DE CERAMICO ANTIDESLIZANTE DE ALTO TRAFICO	m2	271.70	80.95	21,984.12	91.90	7,439.31	91.90	179.80	14,554.81	21,984.12	106.86	8,868.13
03.04.05	PISO DE VINILICO DE ALTO TRAFICO	m2	79.17	58.39	4,622.74	-	-	-	-	-	-	79.17	4,622.74
03.04.06	VEREDA	m2	66.26	67.19	4,452.01	-	-	-	-	-	-	66.26	4,452.01
03.05	ZOCALOS Y CONTRAZOCALOS												
03.05.01	ZOCALO DE CERAMICO COLOR 0.4 X 0.4m	m2	278.41	51.69	14,391.01	-	4,533.00	-	61.30	3,168.60	7,701.60	-	15,518.63
03.05.02	CONTRAZOCALO DE CERAMICO DE H=0.1m	m2	215.67	14.92	3,220.78	82.24	1,227.02	82.24	1,227.02	1,227.02	3,168.60	217.11	11,222.42
03.05.03	CONTRAZOCALO DE CEMENTO DISEÑO SANITARIO	m	383.28	11.96	4,584.03	276.42	3,305.98	276.42	276.42	276.42	3,305.98	106.86	1,993.76
03.05.04	CONTRAZOCALO DE CEDRO DE E=1", H=0.1m	m	47.70	21.48	1,024.60	-	-	-	-	-	-	47.70	1,024.60
03.06	COBERTURAS												
03.06.01	CUBIERTA LADRILLO PASTELERO 24X24 ASENTADO C/ME	m2	642.51	74.15	47,642.12	642.51	47,642.12	642.51	642.51	642.51	47,642.12	-	-
03.07	CARPINTERIA DE MADERA												
03.07.01	PUERTA APANELADA DE MADERA CON MARCO DE MAD.	m2	78.00	304.98	23,788.44	-	-	-	-	-	-	78.00	43,589.97
03.07.02	PUERTA CONTRAPLACADA E=45MM, TRIPLAY Y LUPUNA	m2	24.96	246.82	6,160.63	-	-	-	-	-	-	24.96	23,788.44
03.07.03	TABIQUE DE MELAMINE PARA BAÑOS Y VESTIDORES	m2	70.56	193.04	13,620.80	-	-	-	-	-	-	70.56	6,160.63
03.08	CARPINTERIA METALICA												
03.08.01	PUERTA DE ALTO IMPACTO BARRA ANTIPANICO	m2	13.68	1,858.10	25,418.81	-	-	-	-	-	-	13.68	13,620.80
03.08.02	PUERTA ALTO IMPACTO, TIPO VALVEN	m2	28.80	1,857.63	56,378.74	-	-	-	-	-	-	28.80	25,418.81
03.08.03	PUERTA METALICA, TUBO GALVANIZADO 2", MALLA GALVANIZADA	m2	15.12	231.00	3,492.72	-	-	-	-	-	-	15.12	56,378.74
03.08.04	PUERTA SECCIONABLE PS 2.6X3.00	und	7.00	7,080.95	49,586.65	-	-	-	-	-	-	7.00	6,160.63
03.08.05	SUMINISTRO E INSTALACION DE ABRIGO RETRACTIL	m	6.00	6,856.68	41,140.08	-	-	-	-	-	-	6.00	49,586.65
03.08.06	BARANDA DE TUBO FIERRO GALVANIZADO PASAMANO	und	78.48	146.25	11,477.70	-	-	-	-	-	-	78.48	41,140.08
03.08.07	ESCALERA METALICA	m2	8.78	225.00	1,975.50	-	-	-	-	-	-	8.78	11,477.70
03.08.08	PLATAFORMA METALICA	m2	25.18	900.00	22,662.00	-	-	-	-	-	-	25.18	1,975.50
03.09	CARPINTERIA DE ALUMINIO												
03.09.01	VENTANA DE ALUMINIO, CADRIDO TEMPLADO	m2	162.57	215.07	34,963.93	-	-	-	-	-	-	162.57	22,662.00
03.09.02	VENTANA DE ALUMINIO CON MALLA MOSQUITERA	m2	70.92	128.80	9,134.50	-	-	-	-	-	-	70.92	34,963.93
03.09.03	PUERTA ENROLLABLE DE ALUMINIO	m2	45.70	923.55	42,206.24	-	-	-	-	-	-	45.70	9,134.50
03.10	CERRAJERIA												
03.10.01	CERRADURA DOS GOLPES EN PUERTA CON TIRADOR	und	29.00	94.44	2,738.76	-	-	-	-	-	-	29.00	42,206.24
03.10.02	CERRADURA DE PERILLA PARA PUERTAS INTERIORES	und	6.00	55.37	332.22	-	-	-	-	-	-	6.00	2,738.76
03.10.03	BISAGRA CAPUCHINA DE 3"	piez	134.00	9.64	1,281.76	-	-	-	-	-	-	134.00	332.22

CESELS.A.
Ing. Jorge Raymundo Sacsara
JEFE DE SUPERVISION DPA QUILCA - CAMANA
CP 7434

PROYECTO : MEJORAMIENTO DE LOS SERVICIOS DE DESEMBARCADERO PESQUERO ARTESANAL EN LA LOCALIDAD DE QUILCA, PROVINCIA DE CAMANA, REGION AREQUIPA
 UBICACION : QUILCA - CAMANA - AREQUIPA
 CLIENTE : FONDEPES
 POLINOMICA: 03
 RESIDENTE PSV.: ALBERTO ECHARRI SOTO
 ADMINISTRADOR: JORGE ROMAN
 FECHA: 31/12/2018

03.11	03.11.01	03.11.02	03.11.03	03.11.04	03.11.05	03.11.06	03.12	03.12.01	03.12.02	03.12.03											
	PINTURA	PINTURA EN MUROS Y COLUMNAS INTERIORES CON EPOXICO	m2	819.30	32.42	26,561.71	117,289.32	53,117.72	726.10	-	-	-	726.10	53,117.72	-	64,171.59					
		PINTURA EN MUROS Y COLUMNAS INTERIORES CON LATEX	m2	906.52	16.18	14,667.49		23,540.16	135.98	-	-	-	135.98	23,540.16	-	3,021.54					
		PINTURA EN MUROS, COLUMNAS Y VIGAS EXTERIORES CON LATEX	m2	727.17	25.38	18,455.57		2,200.12	-	-	-	-	-	2,200.12	-	12,467.37					
		PINTURA EN CIELO RASO CON EPOXICO	m2	1,605.59	18.88	30,313.54		10,323.02	546.77	-	-	-	546.77	10,323.02	-	18,455.57					
		PINTURA EN CIELO RASO CON PINTURA LATEX	m2	669.82	25.93	17,368.43		17,054.42	657.71	-	-	-	657.71	17,054.42	-	19,990.52					
		OTROS	m2	491.46	20.19	9,922.58		10,488.92	-	-	-	-	-	-	-	314.01					
		CORTINA DE TRASLPE DE PVC (PROVISION Y COLOCACION)	m2	59.52	90.06	5,360.37		-	-	-	-	-	-	-	-	9,522.58					
		PROTECCION DE JEBE DE BORDE DE PLATAFORMA	m	23.80	152.46	3,628.55		-	-	-	-	-	-	-	-	58.52					
		LIMPIEZA Y ENTREGA FINAL DE OBRA	glb	1.00	1,500.00	1,500.00		-	-	-	-	-	-	-	-	23.80					
		TOTAL				1,122,915.05		520,982.53	17,723.41				17,723.41	538,705.94		584,209.13					
		COSTO DIRECTO				1,122,915.05		520,982.53	17,723.41				17,723.41	538,705.94		584,209.13					
		GASTOS GENERALES			SI	112,291.51		52,098.25	1,772.34				1,772.34	53,870.59		58,420.91					
		UTILIDAD			10.00%	112,291.51		52,098.25	1,772.34				1,772.34	53,870.59		58,420.91					
		SUB TOTAL			SI	1,347,496.07		625,179.03	21,268.09				21,268.09	646,447.12		701,050.95					
		IGV			18.00%	242,549.65		112,532.23	3,828.26				3,828.26	116,360.48		126,189.17					
		TOTAL ESTADO DE PAGO			SI	1,590,047.72		737,711.26	25,096.35				25,096.35	782,807.60		827,240.12					
								46.40%	1.58%				47.87%			52.03%					

JORGE ROMAN
 PSV CONSTRUCTORES SA
 ALBERTO ECHARRI SOTO
 Ing. Jorge Raymundo Sacsara
 JEFE DE SUPERVISION DPA QUILCA - CAMANA
 CIP 74304

	SUSTENTO DE VALORIZACIÓN CONTRACTUAL N°20 - DICIEMBRE	PSV-SGI
		Ver. 02 28- 01-14

**MEJORAMIENTO DE LOS SERVICIOS DEL DESEMBARCADERO PESQUERO
ARTESANAL EN LA LOCALIDAD DE QUILCA, DISTRITO DE QUILCA, PROVINCIA
DE CAMANÁ, REGIÓN AREQUIPA**

CONTENIDO

1. OBJETIVO
2. ALCANCE
3. RESPONSABLES
4. RECURSOS
5. SUSTENTO DE METRADOS UNITARIOS EN PARTIDA CONTRACTUAL

CESEL S.A.
Ing. Jorge Raymundo Sacsara
JEFE DE SUPERVISION DPA QUILCA - CAMANA
CIP 74304

	SUSTENTO DE VALORIZACIÓN CONTRACTUAL N°20 - DICIEMBRE	PSV-SGI
		Ver. 02 28- 01-14

1. OBJETIVO

El presente documento tiene como objeto sustentar los metrados contractuales en las partidas correspondientes ejecutadas durante el mes de DICIEMBRE. Lo ejecutado contempla el alcance de la polinómica de ARQUITECTURA.

2. ALCANCE

El presente documento es aplicable a todas las actividades efectuadas; vaciado de concreto, montaje y trabajos de acabados que se llevaron a cabo en la obra "Mejoramiento de los servicios del desembarcadero pesquero artesanal en la localidad de Quilca, distrito de Quilca, provincia de Camaná, región Arequipa".

3. RESPONSABILIDADES

Residente de Obra

Liderar, organizar, coordinar y supervisar directamente las operaciones en campo, según los planos, normas y especificaciones técnicas aplicables y los parámetros o adecuaciones establecidas.

Ingenieros de Campo / Producción

Coordinar las actividades diarias de la producción, cumpliendo con el cronograma de obra y secuencia de actividades establecidas. Registrar los resultados de las inspecciones en los formatos de aseguramiento de calidad correspondientes.

Jefe de seguridad

Liderar, organizar, coordinar y supervisar la adecuada implementación de los procedimientos, dentro del marco de aplicación de las políticas y estándares de seguridad esperados por el cliente.

4. RECURSOS

4.1. Personal

Se empleó personal experimentado para las labores, en el número necesario y turnos de trabajo estipulados.

Alberto Echarri	Ingeniero Residente
Yazmin Romero	Ingeniera Asistente de Residente

CESELS.A.
Ing. Jorge Raymundo Sacsara
JEFE DE SUPERVISION DPA QUILCA - CAMANA
CIP 74304

	SUSTENTO DE VALORIZACIÓN CONTRACTUAL N°20—DICIEMBRE	PSV-SGI
		Ver. 02 28- 01-14

4.2. Equipos

ITEM	DESCRIPCIÓN	UND	CANTIDAD
1.00	Equipo Oxicorte	Und	0.0
2.00	Grúa Fuchs F118.3	Und	1.0
3.00	Camioneta Pick Up D4Y767	Und	1.0
4.00	Camioneta Pick Up AAU728	Und	1.0
5.00	Amoladora Angular 7"	Und	1.0
6.00	Tronzadora	Und	1.0
7.00	Moto soldadora	Und	1.0
8.00	Mesa Cierra Circular SAW	Und	1.0
9.00	Mezcladora 11 p3	Und	1.0
10.00	Apisonadora Masalta	Und.	1.0
11.00	Cortadora de cerámica Marca Rubí	Und.	1.0

CESE S.A.
 Ing. Jorge Raymundo Sacsara
 JEFE DE SUPERVISION DPA QUILCA - CAMANA
 CIP 74304



**5. SUSTENTO DE METRADOS
UNITARIOS PARA VALORIZACIÓN
CONTRACTUAL**



SUSTENTO DE METRADOS

Proyecto: MEJORAMIENTO DE LOS SERVICIOS DE DESEMBARCADERO PESQUERO ARTESANAL EN LA LOCALIDAD DE QUILCA, PROVINCIA DE CAMANA, REGION AREQUIPA

Cliente: FONDO NACIONAL DE DESARROLLO PESQUERO - FONDEPES.

Lugar: QUILCA - CAMANA - AREQUIPA

Fecha: DICIEMBRE 2018

03 ARQUITECTURA

03.04 PISOS Y PAVIMENTOS

Partida: 03.04.04 PISO DE CERAMICO ANTIDESLIZANTE DE ALTO TRAFICO

ITEM	DESCRIPCIÓN	UND	CANT	N° Elemt.	LARGO (m.)	ANCHO (m.)	ALTO (m.)	PARCIAL
	ZONA DE DESINFECCIÓN				17.32			17.32
	SS.HH. PUBLICOS MUJERES				22.14			22.14
	SS.HH. PUBLICOS HOMBRES				3.30			3.30
	HALL				3.71			3.71
	SS.HH. MINUSVALIDOS				27.31			27.31
	PASILLO DE DESINFECCIÓN				3.02			3.02
	DEPOSITO				16.05			16.05
	LAVANDERIA Y ENTRE. UNIFORME				25.40			25.40
	SS.HH. HOMBRES				23.20			23.20
	SS.HH. MUJERES				13.36			13.36
	DUCHAS Y VESTUARIOS MUJERES				13.36			13.36
	DUCHAS Y VESTUARIOS HOMBRES				12.93			12.93
	DESINFECCIÓN							

Metrado de ET

CESEL S.A.

Ing. Jorge Raymundo Sacara
JEFE DE SUPERVISION DPA QUILCA - CAMANA
CIP 7434



SUSTENTO DE METRADOS

Proyecto: MEJORAMIENTO DE LOS SERVICIOS DE DESEMBARCADERO PESQUERO ARTESANAL EN LA LOCALIDAD DE QUILCA, PROVINCIA DE CAMANA, REGION AREQUIPA

Ciente: FONDO NACIONAL DE DESARROLLO PESQUERO - FONDEPES.

Lugar: QUILCA - CAMANA - AREQUIPA

Fecha: DICIEMBRE 2018

Partida: 03.05 ZÓCALOS Y CONTRAZÓCALOS

Partida: 03.05.01 ZOCALO DE CERAMICO COLOR 0.4 X 0.4m

ITEM	DESCRIPCIÓN	UND	CANT	N° Elemt.	LARGO (m.)	ANCHO (m.)	ALTO (m.)	PARCIAL
	ZONA DE DESINFECCIÓN							
	SS.HH. PUBLICOS MUJERES				18.19		1.20	21.83
	SS.HH. PUBLICOS HOMBRES				26.13		1.20	31.36
	SS.HH. MINUSVÁLIDOS				6.76		1.20	8.11

CESELS.A.

Ing. Jorge Raymundo Sacsara
JEFE DE SUPERVISION DPA QUILCA - CAMANA
CIP 14384

ANEXO 03

INFORME MENSUAL - DICIEMBRE 2018
PSV CONSTRUCTORES S.A.





Quilca, 15 de diciembre del 2018

PSV / DPA-QUILCA-FONDEPES-0307-1512

Señores : CESEL INGENIEROS- SUPERVISIÓN DEL DPA QUILCA

Atención : J. Jorge Raymundo Sacsara
Jefe de Supervisión

Referencia : Mejoramiento de los servicios del Desembarcadero Pesquero Artesanal en la localidad de Quilca, distrito de Quilca, provincia de Camaná, Región de Arequipa.

Asunto : Entrega de Informe Mensual correspondiente al mes de Diciembre

De mi consideración:

Es particularmente grato dirigirme a usted para a través de la presente hacer llegar el informe mensual correspondiente al mes de diciembre, incluyendo en éste el informe mensual de seguridad, infografía, protocolos de calidad, y fichas técnicas de los materiales utilizados en obra.

Sin otra en particular, quedo de usted.

Atentamente.

Ing. Alberto Echarri
 Residente de Obra

RECIBIDO	
CESEL S.A.	
FIRMA.....	<i>[Handwritten Signature]</i>
HORA.....	04:15 pm
FECHA.....	20/12/18

Av. Del Pinar 180 Chacarilla del Estanque, Santiago de Surco - Lima

E-mail: obras@psv.com.pe Página Web: www.psv.com.pe Telef. (511) 372 1145

DICIEMBRE

INFORME MENSUAL MES DE DICIEMBRE

**PROYECTO: "Mejoramiento de los Servicios del
Desembarcadero Pesquero Artesanal en la
Localidad de Quilca – Camaná- Arequipa**

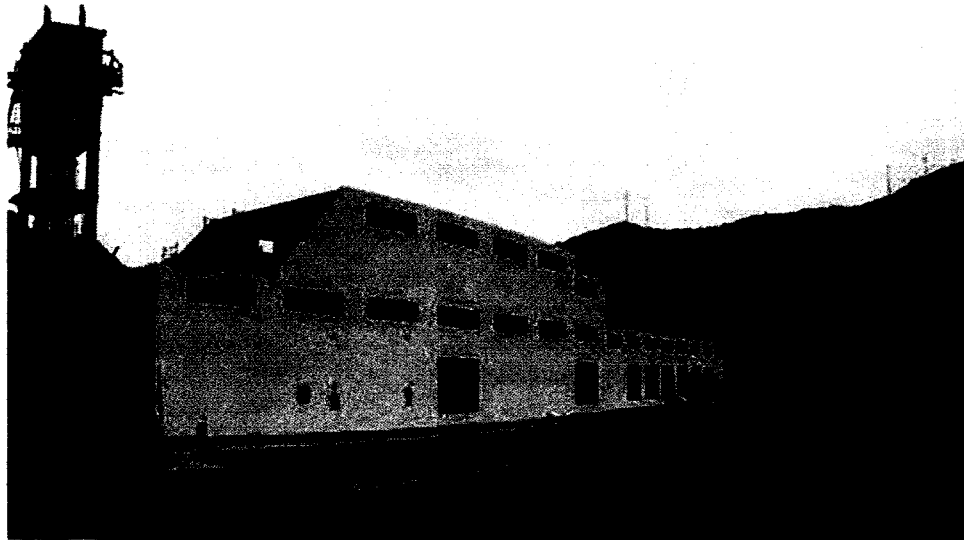

AÑO 2018
PSV CONSTRUCTORES SA



Índice

1. Generalidades.....	Pág. 01
1.1. Objetivo General del Proyecto.....	Pág. 01
1.2. Objetivo Específico del Proyecto.....	Pág. 01
1.3. Ubicación Geográfica.....	Pág. 01
2. Control de Avance de Obra.....	Pág. 02
2.1. Descripción.....	Pág. 02
2.2. Cronograma de Avance de Obra.....	Pág. 02
2.3. Calendario Valorizado de Obra.....	Pág. 02
2.4. Avance físico de la Obra	Pág. 03
3. Control de Calidad en Obra.....	Pág. 03
3.1. Descripción.....	Pág. 03
4. Control de SSTMA en Obra.....	Pág. 04
5. Comentarios y Recomendaciones – Mes de Diciembre.....	Pág. 04
5.1. Comentarios respecto al Avance de la Obra.....	Pág. 04
5.2. Comentarios respecto al Control de Calidad en Obra.....	Pág. 05
5.3. Comentarios respecto al Área de SSTMA en Obra.....	Pág. 05
6. Anexos.....	Pág. 06

1. GENERALIDADES

1.1. OBJETIVO GENERAL DEL PROYECTO

Debido a la exigencia demandada por el mercado internacional y acorde a las Normas Sanitarias Vigentes, es necesaria una reestructuración de la Infraestructura Pesquera actual.

1.2. OBJETIVO ESPECÍFICO DEL PROYECTO

El objetivo del proyecto es mejorar las condiciones en la prestación de servicio del Desembarcadero Pesquero Artesanal Quilca, a través del mejoramiento de su infraestructura de mar y tierra adecuada a la Norma Sanitaria 040, así como la implementación necesaria de equipos y desarrollo de talleres de capacitación con la finalidad de satisfacer la demanda actual.

1.3. UBICACIÓN GEOGRÁFICA

El puerto de Quilca se ubica en el extremo sur de la costa arequipeña, sobre el Pacífico, en el área denominada la Caleta de Quilca del distrito del mismo nombre, de la Provincia de Camaná y Región de Arequipa.

Departamento: Arequipa
 Provincia: Camana
 Distrito: Quilca
 Localidad: Caleta de Quilca

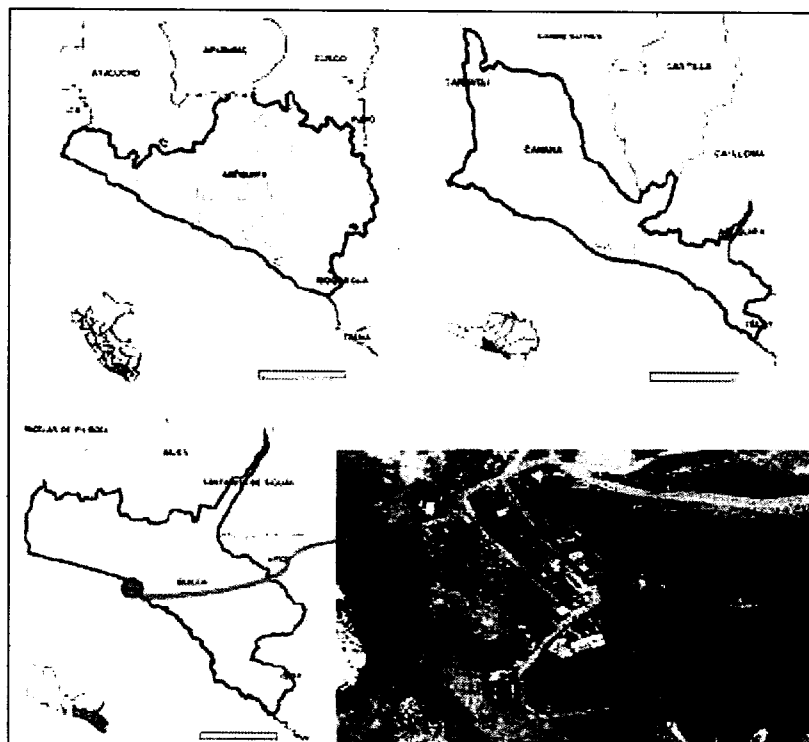



2. CONTROL DE AVANCE DE OBRA

2.1. DESCRIPCIÓN

El correcto control y monitoreo de los recursos en general en obra, es parte importante de cualquier proyecto en construcción, debido a que con este seguimiento de avance y monitoreo de las actividades, se tienen que ir revisando y en su caso, reprogramando cada una de ellas para que se logren alcanzar los objetivos.

El control y monitoreo influirá en los futuros eventos, basando las decisiones en posibles soluciones después de haber detectado el problema. Un buen sistema de control y monitoreo comunicará cada uno de los aspectos que intervienen en la obra. Por ende, una buena comunicación proveerá de información y un estado exacto de avance en el que se encuentra la obra, para que con esto se tomen acciones que permitirán obtener mejores resultados.

Es por ello necesaria la programación, cada cierto tiempo, de un control a corto plazo del avance de la obra para realizar una comparación de lo planeado versus lo real, con la finalidad de evitar las multas estipuladas en el contrato, así como un retraso general del proyecto.

2.2. CRONOGRAMA DE AVANCE DE OBRA

El control y monitoreo de la obra tiene su fundamento en el correcto avance de la obra según el cronograma. Es por esto que con el correcto monitoreo y control de cada una de las actividades, se logre equilibrar estas tres variables, ya que una va depender de la otra, si se descuida una se verá reflejada en las demás. Por ende, se expresará en el programa inicialmente realizado.

Para tener un buen avance se debe de emplear la técnica más apropiada para realizar seguimiento a la obra, el encargado debe realizar un análisis previo de los posibles errores que se han cometido. Principalmente debe de reconocer si existen errores, ya sean de coordinación, entendimiento, tiempo, especificaciones, etc.; y por consiguiente en que actividades o eventos está afectando el avance de la obra. No debe dejar de verificar la calidad, ya que puede traer repercusiones importantes en el proyecto, teniendo en mente siempre, que será aplicado a un nivel gerencial operativo.

Anteriormente se habló de la programación a corto plazo como una técnica de monitoreo en un periodo corto en donde la temprana corrección y detección de errores, permite seguir con el progreso de las actividades, además de mostrar los requerimientos de recursos y lo más importante, que sean usados de manera eficiente. Es por esto que se le debe de poner más interés a este sistema de programación en donde todas las condiciones afectarán el avance de la obra según el cronograma.

2.3. CRONOGRAMA VALORIZADO DE OBRA

A partir de la realización de un control y monitoreo de las actividades en obra, se elabora un cronograma físico-financiero que permite controlar el avance de la obra, verificando y comparando lo programado con lo ejecutado respecto a la adquisición y valorización de los diversos elementos de la obra, a partir de este punto, se puede conocer si la empresa se encuentra con la capacidad de asumir financieramente los gastos que demanda el proyecto. Se muestra en anexos el documento descrito.



2.4. AVANCE FÍSICO DE OBRA

El programar un buen plan de trabajo, así como la selección de cada uno de los recursos, materiales, humanos y financieros, no dan al proyecto una certeza éxito. Dentro del proceso de construcción, van a existir eventos o circunstancias que van a afectar el avance del mismo, por ello es importante detectarlos a tiempo para prevenir dicha problemática a través de un proceso de monitoreo.

Este proceso de monitoreo y control de actividades de lo planeado con lo realizado, está comprendido de tres básicos elementos:

- Monitoreo de actividades
- Comparación del progreso con las metas establecidas
- Implementación de acciones correctivas o preventivas

Una vez realizado esto, se cuantificará el avance proyecto, en base a los metrados de las actividades realizadas en el día a día.

En anexos se muestra detalle fotográfico de los avances realizados en obra junto con los metrados correspondientes.

3. CONTROL DE CALIDAD EN OBRA

3.1. DESCRIPCIÓN

PSV CONSTRUCTORES S.A. implementa, documenta y mantiene un Sistema de Gestión de Calidad (SGC) como un medio para asegurar que sus servicios cumplan con los requisitos especificados por el cliente.

El Plan de Calidad describe la metodología, organización, medios y la secuencia de actividades que la empresa empleará para el cumplimiento de los requisitos contractuales uniformizando los métodos de trabajo, para lograr que en todo momento las actividades, procesos y servicios se realicen sobre la base de cumplimiento de la política, objetivos de calidad y procedimientos elaboradas dentro de la organización.

El área de Control de Calidad, en coordinación con las áreas involucradas en los procesos aplicables al proyecto, supervisarán las actividades propias del mismo para asegurar que se cumpla el Plan de Calidad.

La Organización del Proyecto logrará la aplicación efectiva del Sistema de Gestión de Calidad incluyendo procesos para la mejora continua y el aseguramiento de conformidad de los requerimientos regulatorios aplicables. El SGC es documentado, implementado, mantenido y mejorado continuamente.

PSV CONSTRUCTORES S.A. precisa en el SGC, los procesos que socorren al suministro de un producto o servicio que desempeña los requerimientos específicos, y mantiene estos procesos bajo control.

A partir de lo mencionado, la empresa plantea los siguientes objetivos:

- Implantar un plan de acción capaz de controlar y registrar la calidad de los trabajos implicados en el proyecto, buscando la mejora continua y la satisfacción del cliente.



- Asegurar que el trabajo se ejecute en estricto acuerdo con los requerimientos y especificaciones del contrato marco y de las entidades y normativas reguladoras vigentes,
- Asegurar la aceptación de las obras por parte de la Supervisión.
- Mantener acciones de Control de Calidad que aseguren que los productos de cada proceso cumplirán con lo establecido en el Contrato.
- Establecer caminatas para detección y corrección oportuna de observaciones durante la construcción.
- Informar del cumplimiento de los procedimientos de Control de Calidad propios, y de nuestros subcontratistas y proveedores.

3.2. CONTROL DE CALIDAD DE MATERIALES, PRUEBAS Y ENSAYOS

Los certificados de calidad, las pruebas realizadas, ensayos y especificaciones técnicas se detallan en los anexos de este informe.

4. SEGURIDAD, SALUD OCUPACIONAL Y MEDIO AMBIENTE EN LA OBRA

En los anexos se muestra el detalle del control de seguridad realizado durante el mes de diciembre.

5. CONTROL ECONÓMICO DE LA OBRA

5.1. CONTROL DE VALORIZACIONES

5.2. CURVA "S"

6. COMENTARIOS – MES DE DICIEMBRE

6.1. COMENTARIOS RESPECTO AL AVANCE DE OBRA

- Se hizo entrega de los planes correspondientes al Área de Calidad, Seguridad y Medio Ambiente, según lo presentado en la propuesta del proyecto.
- Se ha designado el botadero del proyecto a través de la coordinación entre las autoridades correspondientes.
- Se elaboró el Cronograma Máster de la Obra para la planificación, distribución y análisis de las diversas actividades que van a ser realizadas durante el proyecto. A partir de esto, se establecerán parámetros de control de avance por parte del personal, y así poder optimizar los tiempos. Los principales parámetros de control y análisis son: Look Ahead, Análisis de Restricciones y Porcentaje de avance de obra, los cuales serán elaborados según la frecuencia coordinada con la Supervisión.
- Las principales actividades realizadas en el presente mes fueron: colocación de cerámicos en pisos de la zona de desinfección primer nivel, colocación de zócalos en primer piso de la zona de desinfección.
- Se realizó la entrega de los materiales provenientes por el desmontaje de la infraestructura del DPA Quilca a través de un acta a las autoridades.
- Es necesario continuar con el sistema de planificación empleado para poder cuantificar el desarrollo de las actividades realizadas en el proyecto, además de poder localizar los posibles inconvenientes que se puedan presentar en el proyecto, para que, a partir de ello, se pueda lograr solucionar dichos problemas antes de que sean presentados en el proyecto; así de esta manera, cumplir a cabalidad con las fechas previstas para cada actividad.



- Se mantienen conversaciones con los gremios locales para poder distribuir de manera equilibrada la inclusión de oportunidades laborales a la población local con la finalidad de seguir encaminando el avance del proyecto sin ninguna problemática por parte de personas ajenas al mismo.

6.2. COMENTARIOS RESPECTO AL CONTROL DE CALIDAD EN OBRA

- Los formatos de protocolos de cada actividad tanto para obras portuarias como para obras civiles, se presentarán conforme avance la obra, en coordinación con la supervisión CESEL.
- La generación de procesos constructivos de cada una de las actividades que se realizará en la obra se irá generando conforme el avance de la misma. Dichos procesos constructivos se crearán con el adecuado tiempo de anticipación y cuando el proceso no se describa en el expediente contractual.

6.3. COMENTARIOS RESPECTO AL SSTMA EN LA OBRA

- Entre las actividades de Seguridad, Salud en el Trabajo y Medio Ambiente programadas para el siguiente mes, tenemos:
 - Elaboración y puesta en marcha de Permisos de Trabajo específicos y Check List para Equipos y Servicios.
 - Ejecución de Capacitaciones Específicas.
 - Reforzar una Cultura de Prevención en el personal.

7. ANEXOS

AVANCE DE OBRA – MES DE DICIEMBRE

➤ DETALLES FOTOGRÁFICOS, METRADOS APROBADOS

Culminado el mes de diciembre, es necesario realizar una compatibilización de metrados reales en el proyecto, por lo que a partir de la entrega del sustento de metraje y la inspección diaria realizada, se ha obtenido los siguientes Resultados.

➤ VALORIZACIÓN DE LA OBRA, SUSTENTO DE METRADO

A partir del metrado aceptado por el Supervisor bajo la sustentación presenta, se ha procedido a realizar la valorización del avance realizado en obra, para poder definir el porcentaje de avance realizado en la misma.

➤ CRONOGRAMA VALORIZADO DE LA OBRA, CURVA S

En base al cronograma máster del proyecto, se procede a la valorización del parcial de cada partida según lo realizado cada mes, con la finalidad de conocer el porcentaje global de avance de obra mensual, debido a que servirá como punto de partida para la distribución de pagos mensuales.

➤ INFORME DE SEGURIDAD

➤ CONTROL DE CALIDAD DE MATERIALES, PRUEBAS Y ENSAYOS



ANEXOS

	INFOGRAFÍA	PSV-SGI Ver. 02 28-01-14
---	-------------------	------------------------------------

**MEJORAMIENTO DE LOS SERVICIOS DEL DESEMBARCADERO
PESQUERO ARTESANAL EN LA LOCALIDAD DE QUILCA, DISTRITO DE
QUILCA, PROVINCIA DE CAMANÁ, REGIÓN AREQUIPA**



DICIEMBRE DE 2018

	INFOGRAFIA	PSV-SGI Ver. 02 28-01-14
---	-------------------	------------------------------------

CONTENIDO

1. OBJETIVO

2. AVANCE GRÁFICO DE LA OBRA

- 2.1. PISO CERÁMICO ANTIDESLIZANTE DE ALTO TRÁFICO**
- 2.2. OTRAS ACTIVIDADES**

	INFOGRAFIA	PSV-SGI
		Ver. 02 28-01-14

1. OBJETIVO

El presente documento tiene como objeto sustentar los avances de producción que PSV CONSTRUCTORES S.A. ejecuto de las diferentes actividades programadas del mes de noviembre de 2018.

2. AVANCE GRÁFICO DE LA OBRA

El presente sustento es aplicable a todos trabajos, que se llevaron a cabo por el personal de PSV Constructores S.A en la obra Mejoramiento de los servicios del desembarcadero pesquero artesanal en la localidad de Quilca, distrito de Quilca, provincia de Camaná, región Arequipa.

Con la finalidad de reafirmar el trabajo ejecutado por el contratista aplicando el tetraedro de tensiones, que relaciona el alcance – costo – calidad y tiempo.

A continuación, se detalla todos los elementos fabricados a la fecha en la obra DPA Quilca.

2.1. PISO CERÁMICO ANTIDESLIZANTE DE ALTO TRÁFICO:

Control de avance acumulado:

En el mes de diciembre para la realización de colocación de piso cerámico, se ha realizado la nivelación de los pisos que llevan dicho cerámico: auditorio, cocina-comedor, SSHH. públicos tanto para mujeres como para hombres, SS.HH. de varones y mujeres, vestuarios y duchas, zona de desinfección, pasadizo, lavandería.

Panel Fotográfico:



COLOCACIÓN DE CERÁMICOS Y CONTRAZÓCALOS
H=0.10M EN ÁREA DE COCINA COMEDOR



COLOCACIÓN DE CERÁMICOS Y ZÓCALOS EN EL
ÁREA DE SS.HH. DE VARONES Y MUJERES

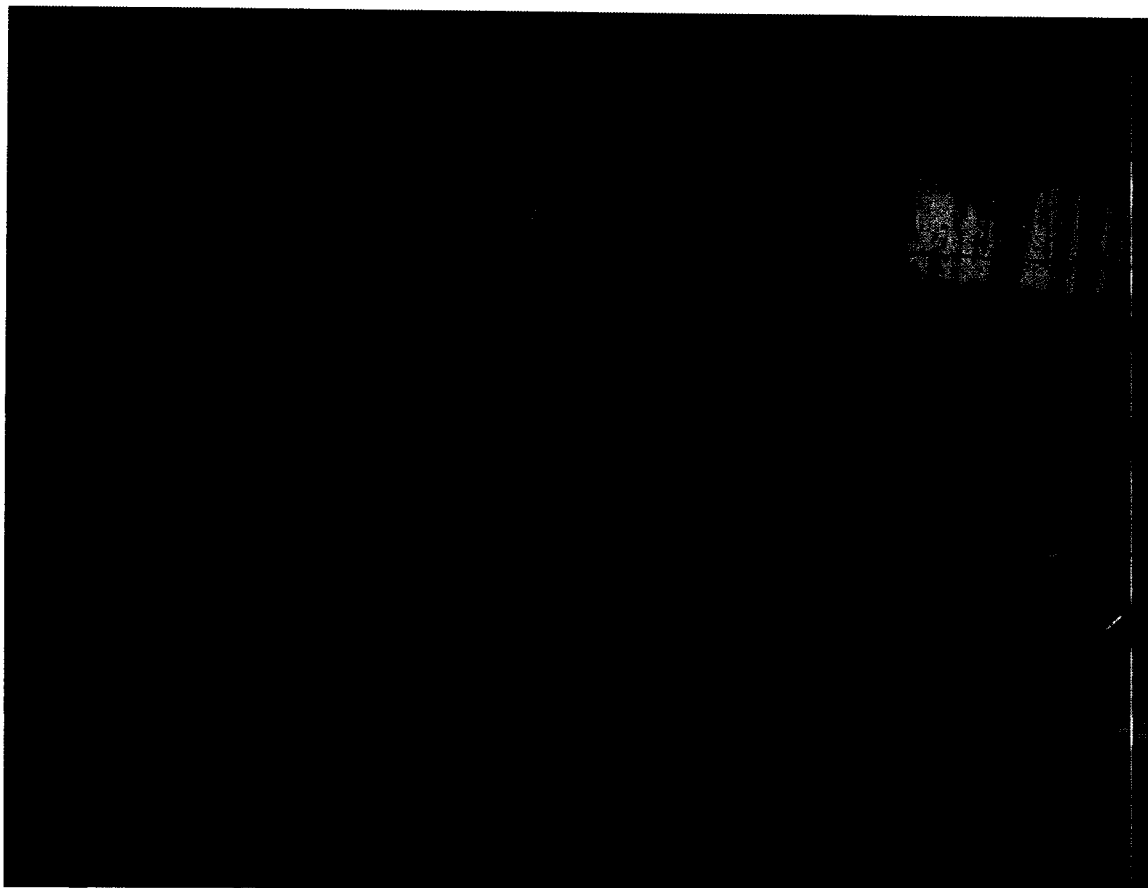

COLOCACIÓN DE CERÁMICOS Y ZÓCALOS EN EL
ÁREA DE SS.HH. DE VARONES Y MUJERES



DEENCOFRADO DE MANILUVIO Y LAVABOTAS, ZONA DE DESINFECCIÓN



PRUEBA DE PRESIÓN EN PUNTOS DE AGUA DEL LAVABOTAS

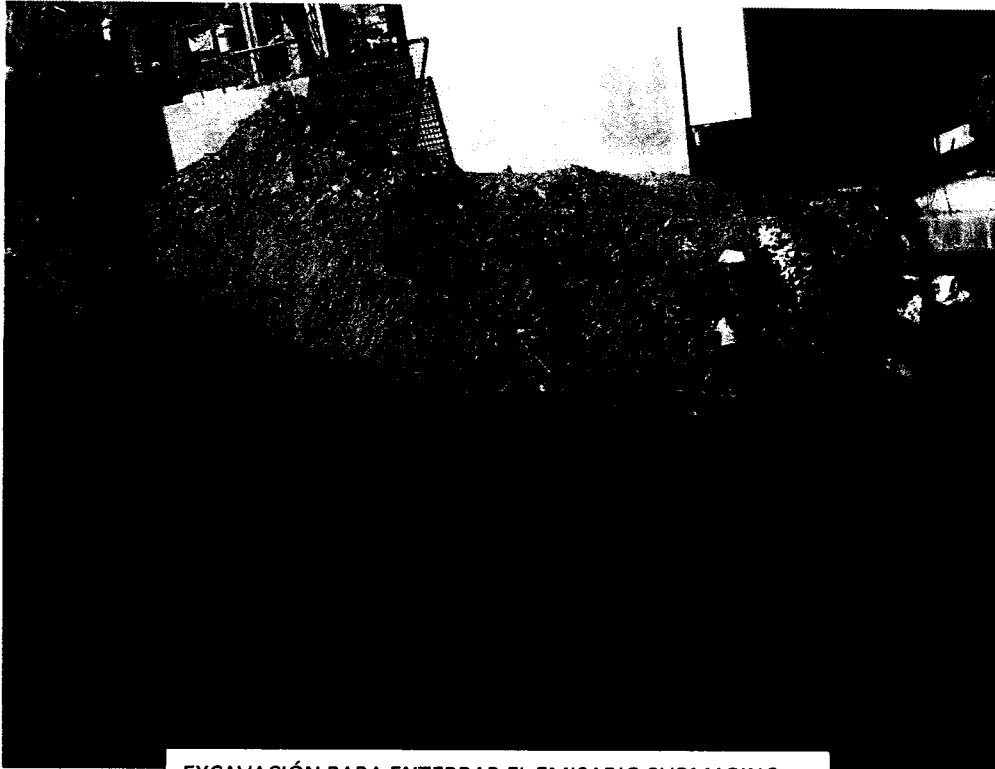

EXCAVACIÓN PARA ENTERRAR EL EMISARIO SUBMARINO

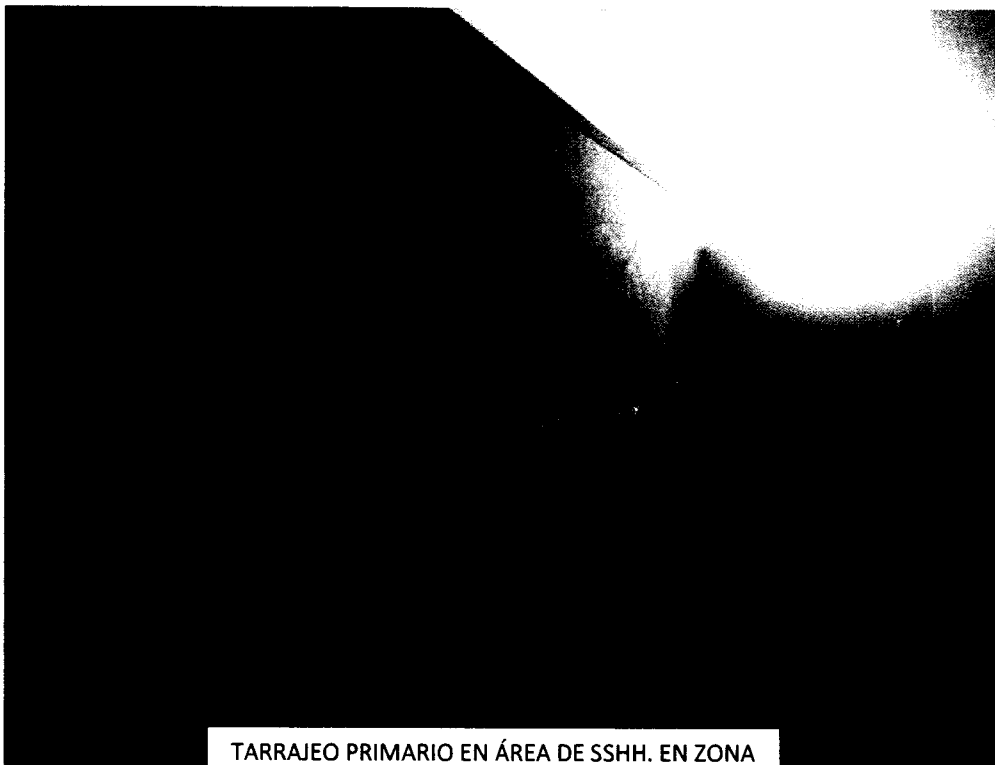

TARRAJEO PRIMARIO EN ÁREA DE SSHH. EN ZONA DE DEINFECCIÓN – PRIMER NIVEL

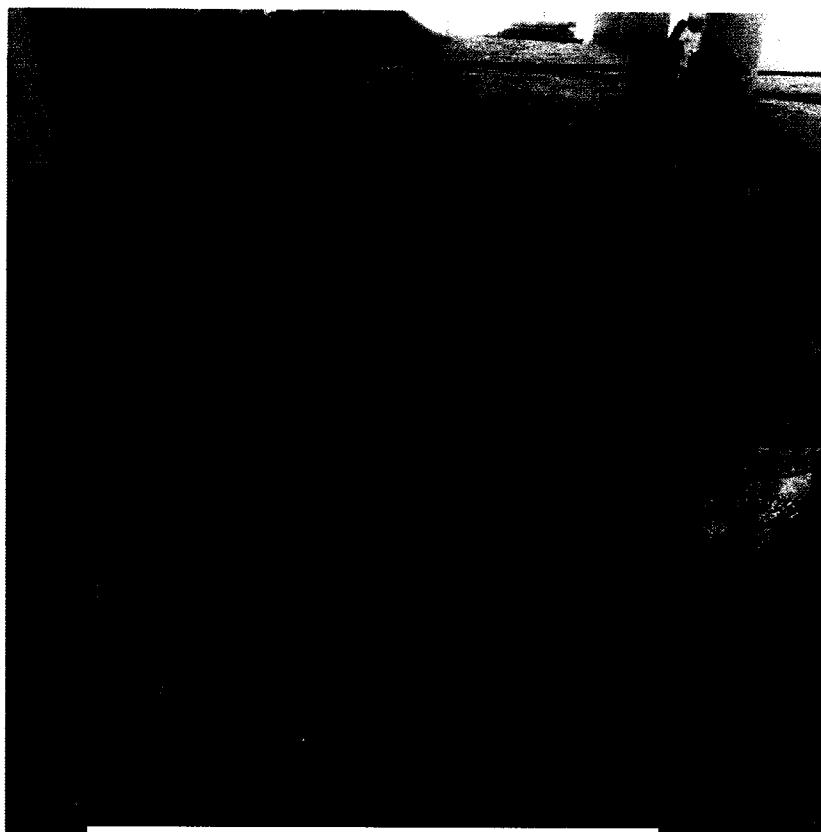

TARRAJEO DE CANALETAS EN ÁREA DE TAREAS
PREVIAS



RESUMEN GENERAL
VALORIZACION N° 20
AL 31/12/2018

PROYECTO : MEJORAMIENTO DE LOS SERVICIOS DE DESEMBARCADERO PESQUERO ARTESANAL EN LA LOCALIDAD DE QUILCA, PROVINCIA DE CAMANA, REGION AREQUIPA

UBICACIÓN : QUILCA - CAMANA - AREQUIPA

CLIENTE : FONDEPES

CONTRATISTA : PSV CONSTRUCTORES SPA

FECHA : 31/12/2018

I.- COSTO DIRECTO CONTRACTUAL :		SI.	8,523,107.51
II.- VALORIZACION			
TOTAL COSTO DIRECTO VALORIZACIÓN CONTRACTUAL N°20		SI.	17,723.41
GASTOS GENERALES	10.0000%	SI.	1,772.34
UTILIDADES	10.0000%	SI.	1,772.34
PARCIAL DE VALORIZACION CONTRACTUAL N°20		SI.	21,268.09
PARCIAL DE VALORIZACION N° ADC N°03		SI.	-
PARCIAL DE VALORIZACION N° ADC N°04		SI.	-
ADELANTO EN EFECTIVO		SI.	1,206,872.02
MONTO DE OBRA ACTUALIZADO		SI.	13,856,894.59
AMORTIZACION DE ADELANTO EN EFECTIVO	10.0000%	SI.	(2,126.81)
AMORTIZACIÓN DE ADELANTO DE MATERIALES 01	10.0000%	SI.	(2,126.81)
AMORTIZACIÓN DE ADELANTO DE MATERIALES 02	10.0000%	SI.	(2,126.81)
SUB TOTAL VALORIZACION CONTRACTUAL		SI.	14,887.66
IGV	18.0000%	SI.	2,679.78
TOTAL VALORIZACION CONTRACTUAL		SI.	17,567.44
III.- PORCENTAJE DE AVANCE VALORIZACION 20			0.21%
III.- PORCENTAJE DE AVANCE POR MAYOR METRADO			0.00%
V.- PORCENTAJE DE AVANCE POR ADICIONALES			0.00%
		PORCENTAJE DE AVANCE DEL MES	0.21%
VI.- PORCENTAJE DE AVANCE ACUMULADO CONTRACTUAL			
			65.19%
VI.- PORCENTAJE ACUMULADO MAYORES METRADOS			
			9.95%
VII.- PORCENTAJE ACUMULADO POR ADICIONALES			
			2.77%
		AVANCE ACUMULADO TOTAL	77.91%

Ing. Alberto Echarri Soto
Residente de Obra

CRONOGRAMA DE AVANCE DE OBRA - SOLICITUD DE AMPLIACIÓN DE PLAZO N°14

"MEJORAMIENTO DE LOS SERVICIOS DEL DESEMBARCADERO PESQUERO ARTESANAL EN LA LOCALIDAD DE QUILCA, PROVINCIA DE CAMANA, REGION AREQUIPA"

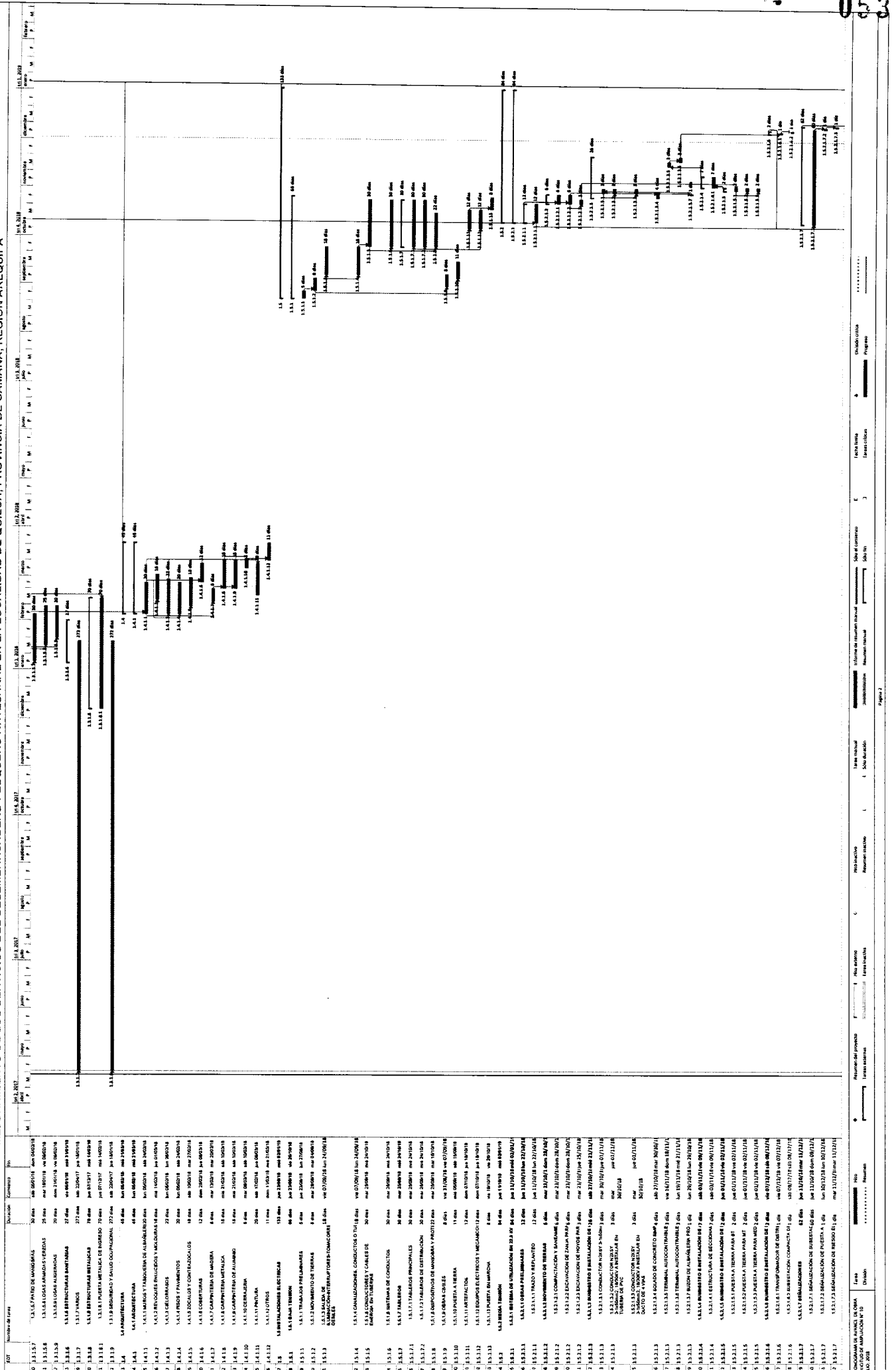

ID	Número de obra	Descripción	Inicio	Fin	Comentarios
10	13.1.17	13.1.17 PINTADO DE MUEBLES	20	20	20/08/18
11	13.1.18	13.1.18 COCA ALUMINADA	20	20	20/08/18
12	13.1.19	13.1.19 CARGA ALUMINADA	20	20	20/08/18
13	13.1.20	13.1.20 ESTRUCTURAS BARRANDAS	27	27	27/08/18
14	13.1.21	13.1.21 VAINOS	27	27	27/08/18
15	13.1.22	13.1.22 ESTRUCTURAS METÁLICAS	27	27	27/08/18
16	13.1.23	13.1.23 PUERTA METALICA DE PASADIZO	27	27	27/08/18
17	13.1.24	13.1.24 BARRANCO Y SALIDA OCUPIACIONAL	27	27	27/08/18
18	13.1.25	13.1.25 LA ARQUITECTURA	19	19	19/08/18
19	13.1.26	13.1.26 ARQUITECTURA	19	19	19/08/18
20	13.1.27	13.1.27 MANTENIMIENTO Y TRANQUEN DE ALMAGUENAS	19	19	19/08/18
21	13.1.28	13.1.28 REPOSIICION DE ALMAGUENAS	19	19	19/08/18
22	13.1.29	13.1.29 REPOSIICION DE ALMAGUENAS	19	19	19/08/18
23	13.1.30	13.1.30 TRABAJOS PRELIMINARES	19	19	19/08/18
24	13.1.31	13.1.31 MOVIMIENTO DE TIERRAS	19	19	19/08/18
25	13.1.32	13.1.32 FUNDACION DE MUR DE PARED	19	19	19/08/18
26	13.1.33	13.1.33 CUBIERTA DE MANTENIMIENTO	19	19	19/08/18
27	13.1.34	13.1.34 CUBIERTA DE MANTENIMIENTO	19	19	19/08/18
28	13.1.35	13.1.35 CUBIERTA DE MANTENIMIENTO	19	19	19/08/18
29	13.1.36	13.1.36 CUBIERTA DE MANTENIMIENTO	19	19	19/08/18
30	13.1.37	13.1.37 CUBIERTA DE MANTENIMIENTO	19	19	19/08/18
31	13.1.38	13.1.38 CUBIERTA DE MANTENIMIENTO	19	19	19/08/18
32	13.1.39	13.1.39 CUBIERTA DE MANTENIMIENTO	19	19	19/08/18
33	13.1.40	13.1.40 CUBIERTA DE MANTENIMIENTO	19	19	19/08/18
34	13.1.41	13.1.41 CUBIERTA DE MANTENIMIENTO	19	19	19/08/18
35	13.1.42	13.1.42 CUBIERTA DE MANTENIMIENTO	19	19	19/08/18
36	13.1.43	13.1.43 CUBIERTA DE MANTENIMIENTO	19	19	19/08/18
37	13.1.44	13.1.44 CUBIERTA DE MANTENIMIENTO	19	19	19/08/18
38	13.1.45	13.1.45 CUBIERTA DE MANTENIMIENTO	19	19	19/08/18
39	13.1.46	13.1.46 CUBIERTA DE MANTENIMIENTO	19	19	19/08/18
40	13.1.47	13.1.47 CUBIERTA DE MANTENIMIENTO	19	19	19/08/18
41	13.1.48	13.1.48 CUBIERTA DE MANTENIMIENTO	19	19	19/08/18
42	13.1.49	13.1.49 CUBIERTA DE MANTENIMIENTO	19	19	19/08/18
43	13.1.50	13.1.50 CUBIERTA DE MANTENIMIENTO	19	19	19/08/18
44	13.1.51	13.1.51 CUBIERTA DE MANTENIMIENTO	19	19	19/08/18
45	13.1.52	13.1.52 CUBIERTA DE MANTENIMIENTO	19	19	19/08/18
46	13.1.53	13.1.53 CUBIERTA DE MANTENIMIENTO	19	19	19/08/18
47	13.1.54	13.1.54 CUBIERTA DE MANTENIMIENTO	19	19	19/08/18
48	13.1.55	13.1.55 CUBIERTA DE MANTENIMIENTO	19	19	19/08/18
49	13.1.56	13.1.56 CUBIERTA DE MANTENIMIENTO	19	19	19/08/18
50	13.1.57	13.1.57 CUBIERTA DE MANTENIMIENTO	19	19	19/08/18
51	13.1.58	13.1.58 CUBIERTA DE MANTENIMIENTO	19	19	19/08/18
52	13.1.59	13.1.59 CUBIERTA DE MANTENIMIENTO	19	19	19/08/18
53	13.1.60	13.1.60 CUBIERTA DE MANTENIMIENTO	19	19	19/08/18
54	13.1.61	13.1.61 CUBIERTA DE MANTENIMIENTO	19	19	19/08/18
55	13.1.62	13.1.62 CUBIERTA DE MANTENIMIENTO	19	19	19/08/18
56	13.1.63	13.1.63 CUBIERTA DE MANTENIMIENTO	19	19	19/08/18
57	13.1.64	13.1.64 CUBIERTA DE MANTENIMIENTO	19	19	19/08/18
58	13.1.65	13.1.65 CUBIERTA DE MANTENIMIENTO	19	19	19/08/18
59	13.1.66	13.1.66 CUBIERTA DE MANTENIMIENTO	19	19	19/08/18
60	13.1.67	13.1.67 CUBIERTA DE MANTENIMIENTO	19	19	19/08/18
61	13.1.68	13.1.68 CUBIERTA DE MANTENIMIENTO	19	19	19/08/18
62	13.1.69	13.1.69 CUBIERTA DE MANTENIMIENTO	19	19	19/08/18
63	13.1.70	13.1.70 CUBIERTA DE MANTENIMIENTO	19	19	19/08/18
64	13.1.71	13.1.71 CUBIERTA DE MANTENIMIENTO	19	19	19/08/18
65	13.1.72	13.1.72 CUBIERTA DE MANTENIMIENTO	19	19	19/08/18
66	13.1.73	13.1.73 CUBIERTA DE MANTENIMIENTO	19	19	19/08/18
67	13.1.74	13.1.74 CUBIERTA DE MANTENIMIENTO	19	19	19/08/18
68	13.1.75	13.1.75 CUBIERTA DE MANTENIMIENTO	19	19	19/08/18
69	13.1.76	13.1.76 CUBIERTA DE MANTENIMIENTO	19	19	19/08/18
70	13.1.77	13.1.77 CUBIERTA DE MANTENIMIENTO	19	19	19/08/18
71	13.1.78	13.1.78 CUBIERTA DE MANTENIMIENTO	19	19	19/08/18
72	13.1.79	13.1.79 CUBIERTA DE MANTENIMIENTO	19	19	19/08/18
73	13.1.80	13.1.80 CUBIERTA DE MANTENIMIENTO	19	19	19/08/18
74	13.1.81	13.1.81 CUBIERTA DE MANTENIMIENTO	19	19	19/08/18
75	13.1.82	13.1.82 CUBIERTA DE MANTENIMIENTO	19	19	19/08/18
76	13.1.83	13.1.83 CUBIERTA DE MANTENIMIENTO	19	19	19/08/18
77	13.1.84	13.1.84 CUBIERTA DE MANTENIMIENTO	19	19	19/08/18
78	13.1.85	13.1.85 CUBIERTA DE MANTENIMIENTO	19	19	19/08/18
79	13.1.86	13.1.86 CUBIERTA DE MANTENIMIENTO	19	19	19/08/18
80	13.1.87	13.1.87 CUBIERTA DE MANTENIMIENTO	19	19	19/08/18
81	13.1.88	13.1.88 CUBIERTA DE MANTENIMIENTO	19	19	19/08/18
82	13.1.89	13.1.89 CUBIERTA DE MANTENIMIENTO	19	19	19/08/18
83	13.1.90	13.1.90 CUBIERTA DE MANTENIMIENTO	19	19	19/08/18
84	13.1.91	13.1.91 CUBIERTA DE MANTENIMIENTO	19	19	19/08/18
85	13.1.92	13.1.92 CUBIERTA DE MANTENIMIENTO	19	19	19/08/18
86	13.1.93	13.1.93 CUBIERTA DE MANTENIMIENTO	19	19	19/08/18
87	13.1.94	13.1.94 CUBIERTA DE MANTENIMIENTO	19	19	19/08/18
88	13.1.95	13.1.95 CUBIERTA DE MANTENIMIENTO	19	19	19/08/18
89	13.1.96	13.1.96 CUBIERTA DE MANTENIMIENTO	19	19	19/08/18
90	13.1.97	13.1.97 CUBIERTA DE MANTENIMIENTO	19	19	19/08/18
91	13.1.98	13.1.98 CUBIERTA DE MANTENIMIENTO	19	19	19/08/18
92	13.1.99	13.1.99 CUBIERTA DE MANTENIMIENTO	19	19	19/08/18
93	13.2.00	13.2.00 CUBIERTA DE MANTENIMIENTO	19	19	19/08/18

DPA QUILCA

CURVA S - ACTUALIZADA A VAL N°20 DICIEMBRE

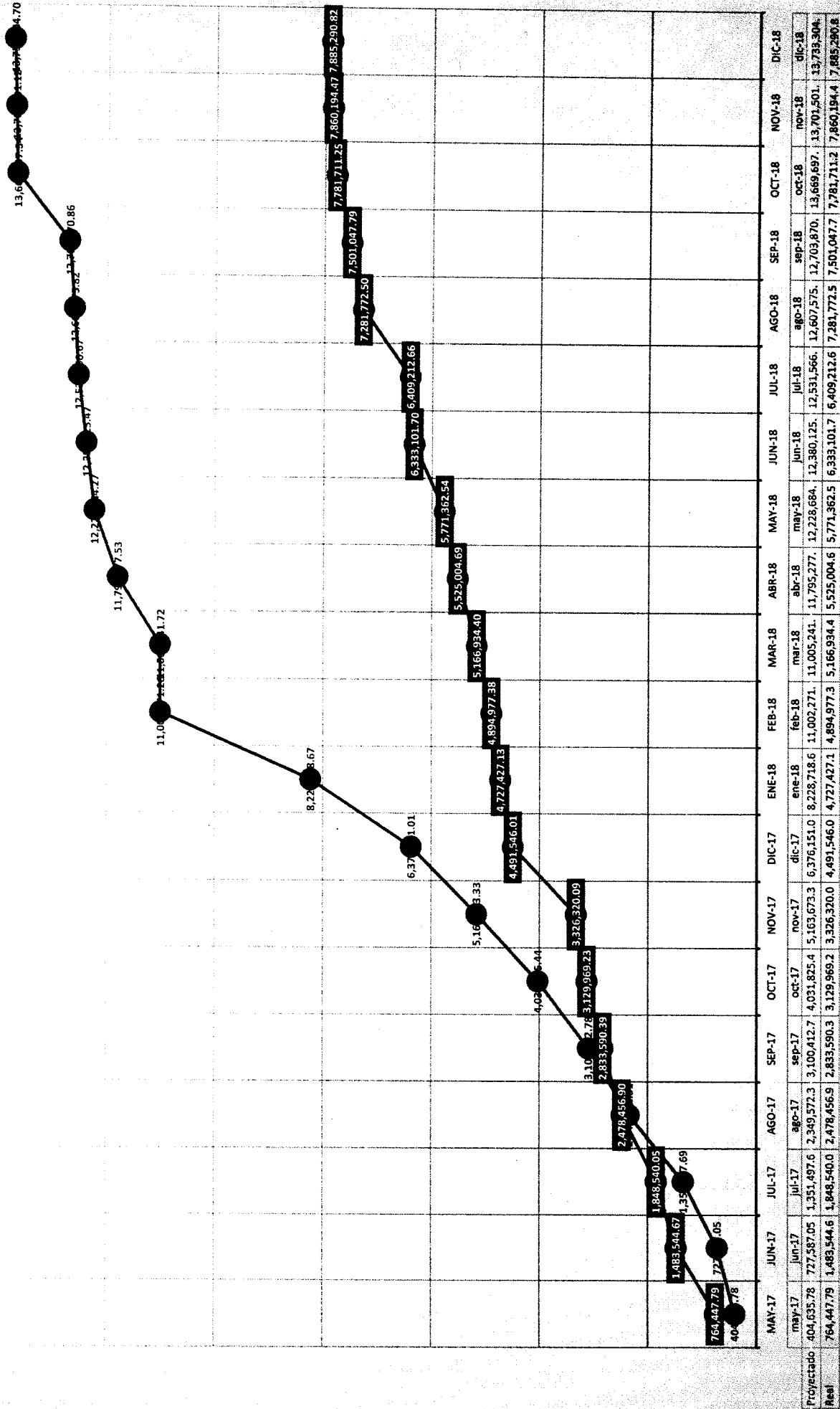

CALENDARIO VALUACION DE INGRESOS DE OBRAS DEL

ITEM	DESCRIPCION	UNIDAD	CANTIDAD	VALOR UNITARIO	VALOR TOTAL
1
2
3
4
5
6
7
8
9
10
11
12
13
14
15
16
17
18
19
20
21
22
23
24
25
26
27
28
29
30
31
32
33
34
35
36
37
38
39
40
41
42
43
44
45
46
47
48
49
50
51
52
53
54
55
56
57
58
59
60
61
62
63
64
65
66
67
68
69
70
71
72
73
74
75
76
77
78
79
80
81
82
83
84
85
86
87
88
89
90
91
92
93
94
95
96
97
98
99
100

CALENDARIO VALORADO DE PUNAJOS DE OTRA REAL

The image shows a document page that is almost entirely obscured by heavy black noise and artifacts, likely from a scanning process. The page is oriented vertically. On the right side, there is a page number '057'. On the left side, there is a vertical label 'CALENDARIO VALORADO DE PUNAJOS DE OTRA REAL'. The main body of the page contains what appears to be a grid or table structure, but the individual cells and text are completely unreadable due to the noise. There are some faint, scattered characters and lines visible through the noise, but they do not form any legible text or data.

CALENDRIER VALENCIENNE DE L'AVANCE DE L'ANNALE

The image shows a page from a calendar, likely from the 'Calendrier Valencienne de l'Avance de l'Année'. The page is severely degraded with heavy noise and artifacts, making the text and grid lines almost entirely illegible. The layout appears to be a standard calendar grid with columns for days and rows for months or weeks. There are some faint, dark vertical lines and horizontal bands that suggest the structure of the calendar, but no specific dates or text can be discerned.

CONTINUA VALORES DE ANÁLISIS DE OTRA PÁGINA

The image shows a document page that is almost entirely obscured by noise and artifacts, likely from a poor quality scan or a corrupted file. The page is filled with a dense, chaotic pattern of black and white pixels, making any original content nearly impossible to discern. On the left side, there is a vertical line of text that reads "CONTINUA VALORES DE ANÁLISIS DE OTRA PÁGINA". The overall appearance is that of a heavily degraded data table or report page.

CLASIFICACION VALORES DE AVANCE DE OBRAS



PERÚ

Ministerio
de la Producción

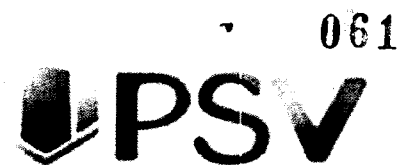

INFORME MENSUAL DE SEGURIDAD, SALUD EN EL TRABAJO Y MEDIO AMBIENTE – QUILCA

1ra QUINCENA DE DICIEMBRE 2018

PROYECTO:

**"MEJORAMIENTO DE LOS SERVICIOS DEL
DESEMBARCADERO PESQUERO
ARTESANAL DE QUILCA, PROVINCIA DE
CAMANA, REGION AREQUIPA".**

Coordinador SGI	Ingeniero Residente
Elaborado por	Aprobado por
Gary Alarcon	Alberto Echari



PERÚ

Ministerio
de la Producción



INDICE

1.- INTRODUCCIÓN	2
2.- OBJETIVOS ESPECIFICOS	3
3.- OBJETIVOS Y METAS DE SSOMA DEL PROYECTO	3
4.- ESTADISTICA DE GESTION SSOMA	4
4.1.- Horas Hombre Trabajadas	4
4.2.- Personal Directo	4
4.3.- Estadísticas de Eventos no deseados	4
4.4 Incidentes Ocurridos.....	4
4.5 Entrenamiento diario e Inducciones	4
4.6 Actos y Condiciones Subestándares	6
4.7 Inspecciones Realizadas en el mes de noviembre 2018	10
4.8 Reporte de Accidentes del Proyecto	11
5.- SALUD – HIGIENE	11
6.- SEÑALIZACION	11
10.- ANEXOS	14



PERÚ

Ministerio
de la Producción



1.- INTRODUCCIÓN

La Legislación aporta una nueva concepción de la Prevención, Salud y Control Ambiental, ya que supone la implantación de toda una cultura de prevención, en todos los niveles de la Empresa y los proyectos asociados, tendentes a erradicar los riesgos que para la salud del trabajador pudiera ocasionar la actividad laboral.

La transformación hacia una nueva cultura de prevención de riesgos laborales requiere de un cambio para todos los miembros de la organización y en este sentido es necesario el compromiso y dedicación, por parte de la dirección de la empresa, para llevar a cabo una adecuada gestión del cambio.

El presente informe de SSTMA corresponde a la 1ra quincena del mes de diciembre 2018 del proyecto: "Mejoramiento de los servicios del **DESEMBARCADERO PESQUERO ARTESANAL DE QUILCA, PROVINCIA DE CAMANA, REGIÓN AREQUIPA**"

CESEL Ingenieros junto con **PSV CONSTRUCTORES S.A.** busca supervisar, informar y evidenciar el desarrollo del Plan de Seguridad, Salud en el Trabajo y Medio Ambiente por parte del Contratista.

2.- OBJETIVOS ESPECIFICOS

PSV CONSTRUCTORES S.A, dentro de su Política de Gestión Integrada menciona que se establecen controles necesarios para evitar y eliminar los factores que afecten de manera negativa a la calidad de nuestras actividades, es por ello que se toman en cuenta las observaciones que se encuentran o pueden encontrar en el desarrollo de estas actividades constructivas en lo que a seguridad se refiere, las cuales servirán como OPORTUNIDAD DE MEJORA, para así mitigar, eliminar, sustituir, controlar por medio de la ingeniería, controlar administrativamente así como el uso de los equipos de protección personal. Por lo mencionado es que se indican como objetivos del presente informe mensual los siguientes:

OBJETIVOS ESPECIFICOS: MES DE DICIEMBRE 2018		
IT	TRABAJO REALIZADO	PARTE INTERESADA
1	Capacitaciones personal de PSV	Seguridad
2	Área de fabricación, control de seguridad	Producción
3	Limpieza general de obra	Seguridad
4	Relleno con material clasificado	Producción
5	Trabajos de edificación Muro, tareas previas	Producción
6	Trabajos de instalación de tuberías eléctricas y sanitarias	Producción
7	Trabajos de estucado, paredes y techo	Producción
8	Eliminación de residuos	Seguridad
9	Trabajos de Construcción pozos tierra	Producción - Seguridad



PERÚ

Ministerio
de la Producción

3.- OBJETIVOS Y METAS DE SSOMA DEL PROYECTO

Con la finalidad de salvaguardar la integridad física de todos los colaboradores y de los de la organización PSV Constructores S.A, así como FONDEPES, se plantea los siguientes objetivos que se mencionan en el PLAN DE SSOMA para el Proyecto: Desembarcadero Pesquero Artesanal de Quilca, Camana – Arequipa.

Tabla N°1: Indicadores SSOMA para la 1ra quincena de Diciembre 2018

Objetivo	Meta	Diciembre 2018		
		Indicador de mes		% de cumplimiento
		Objetivo	% Cumplimiento	
Aplicación de las Mejores Prácticas, Normas, Procedimientos y estándar de trabajo seguro.	Capacitación	2.00	3.81	190.5%
Divulgación del Plan de Seguridad, Salud y Medio Ambiente del presente proyecto.	Cumplimiento de la Política “ Cero Accidentes”	0	0	100%
	Minimización de enfermedades ocupacionales	0	0	100%
	Minimización de daños ambientales	0	0	0.00%
Cumplimiento del Programa Mensual de Seguridad	Inspecciones Planificadas	4	4	100%
	Observación de tareas por Supervisor	4	4	100%
	Reunión Grupal de 30 minutos	2	2	100%



PERÚ

Ministerio de la Producción



065

4.- ESTADISTICA DE GESTION SSOMA

4.1.- Horas Hombre Trabajadas

Durante el periodo de Trabajo del 1 al 15 de diciembre 2018, se trabajaron xx días generando un consumo de horas que se muestran a continuación en la tabla siguiente.

Tabla N°2: Control de Horas Hombre del 1-15 Noviembre 2018

	Item	T. Mensual
Horas hombre trabajadas	Trabajadores M.O. Directa	918
	Trabajadores M.O. Indirecta	1082
	Trabajadores M.O Subcontrata	00
	Total	2000

Fuente: Departamento SSTMA PSV – Quilca

Como muestra la tabla se tiene 1436 trabajadas desde el 1-9 Diciembre, las horas descritas implican trabajos operativos, de supervisión, ingeniería y gestión en seguridad. El gráfico adjunto también muestra las horas acumuladas de trabajo en el proyecto

Gráfico N° 1. Consumo de Horas Hombre del 1-15 Dic 2018

HORAS HOMBRES TRABAJADAS 1-15 DICIEMBRE 2018

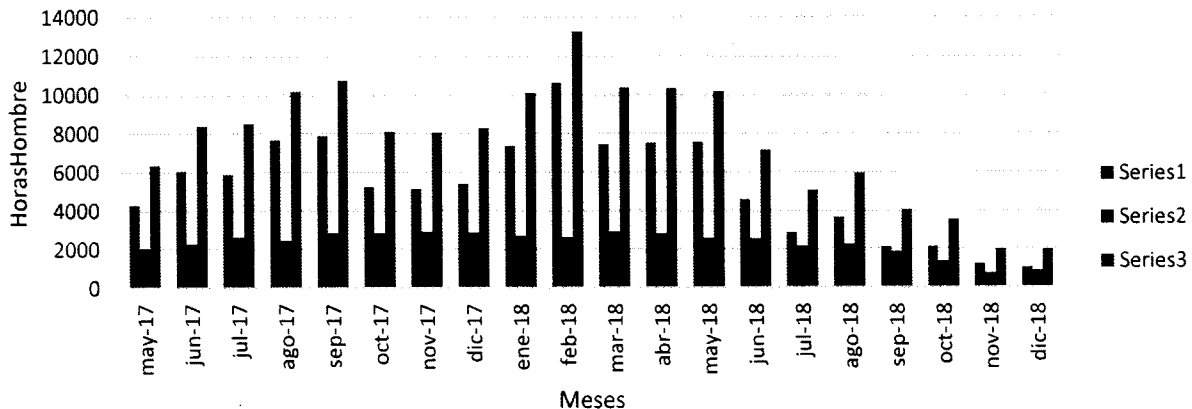

4.2. Personal Directo

Durante el desarrollo de las actividades en la 1ra quincena de Diciembre 2018, se contó con un número de personal como se indica en la siguiente tabla:



PERÚ

Ministerio de la Producción



Tabla N° 3. Personal vinculado al Proyecto

Item	Cantidad
Trabajadores M.O. Directa	15
Trabajadores M.O. Indirecta	09
Trabajadores M.O Subcontrata	00
Total	24

Gráfico N° 2. Cantidad de Personal en obra

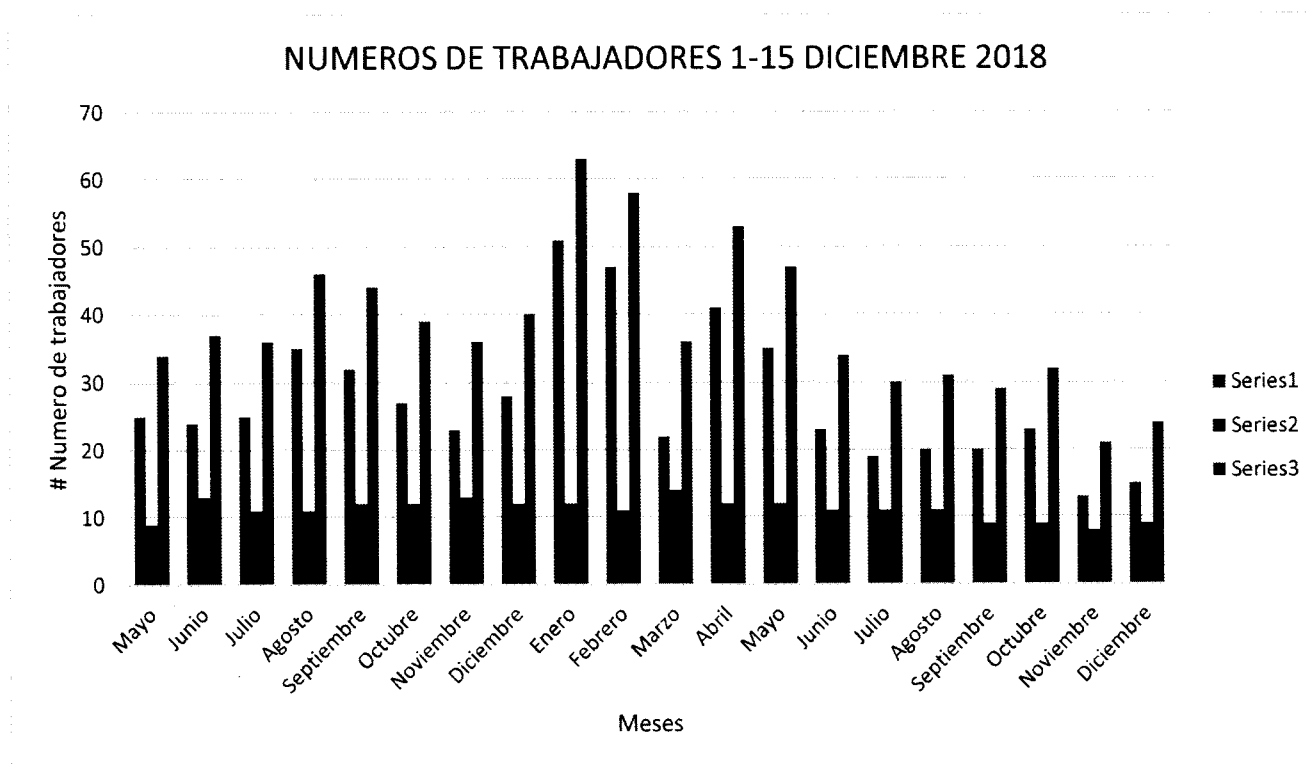



PERÚ

Ministerio
de la Producción



067

4.3.- Estadísticas de Eventos no deseados

Durante el desarrollo de las actividades del 1-15 Diciembre no se suscitaron eventos no deseados.

Tabla N°4. Accidentes al mes 15 Diciembre 2018

ACCIDENTES A 15 NOVIEMBRE 2018		CANTIDAD
Eventos no deseados	Accidentes Fatales	0
	Accidentes Incapacitantes Temporales	0
	Accidentes leves	0
	Accidentes Vehiculares en tránsito	0
	Casi accidentes (Incidentes)	0
	Daños a la propiedad	0
	Incidente con daño al M. Ambiente	0
	Incidente con Impacto social	0
	Días Perdidos	0
	Total Eventos no Deseados	0

4.4 Incidentes Ocurridos

Durante el desarrollo de las actividades en el mes del 1-15 Diciembre no se tuvo la ocurrencia de accidentes.

4.5 Entrenamiento diario e Inducciones

Con el fin de promover una cultura responsable de prevención de riesgos y estar alerta a los riesgos intrínsecos de las actividades que se realizan día a día, se realizan los entrenamientos diarios de seguridad o denominadas charla de 5 minutos, así como charlas integrales de seguridad salud y medio ambiente. También en el proceso de ingreso a obra se realizó charla de inducción al personal nuevo. Se describe las charlas diarias e integrales dictadas en este periodo de gestión.



PERÚ

Ministerio
de la Producción



Tabla N°5. EDS en Obra.

Fecha	Tema de Charla de 5'	Asist	Min
1-12-18	Salud y "Dolares"	18	15
2-12-18		-	-
3-12-18	Seguridad y Temblores	17	15
4-12-18	Monitoreo del Aire	19	15
5-12-18	Comunicación de Peligros	19	15
6-12-18	¿Cómo está tu salud laboral?	18	15
7-12-18	Código de Colores	17	15
10-12-18	Los Avisos tienen un significado	15	15
11-12-18	Aspectos e impactos ambientales	20	15
12-12-18	Seguridad con el teléfono celular	20	15
13-12-18	Señales de protección de accidentes	18	15
14-12-18	¿Cómo prevenir el estrés por calor?	19	15
15-12-18	Estadísticas de Incidentes y Accidentes	19	15
	TOTAL		180



PERÚ

Ministerio
de la Producción

069

Índices de Capacitación SSOMA
Tabla N°6. Horas SSOMA 1-15 DICIEMBRE 2018

Mes	HH AST	HH EDS	HH CURSOS CAPACIT.	OTROS	TOTAL	HH TRABAJADAS	INDICE DE CAPACITACION MENSUAL
Mayo	35.42	26.42	19.33	0	81.17	2310.42	3.51
Junio	46.24	84.93	79.00	0	210.17	7095	2.96
Julio	56.02	75.35	47.33	0	177.7	8268	2.14
Agosto	106.64	187.68	83.50	0	377.82	8939	4.22
Setiembre	110.92	153.66	86.87	0	351.28	8311	3.67
Octubre	105.52	171.08	33.75	0	377.85	6588	3.11
Noviembre	84.98	142.09	85.67	0	312.74	7658	4.08
Diciembre	85.09	160.15	79.33	0	324.57	8126	3.99
Enero	78.33	163.06	185.06	0	427.25	11712	3.64
Febrero	103.9	188.4	122.11	0	414.4	13931	2.97
Marzo	96.6	177.33	92.5	0	366.43	11540.5	3.17
Abril	70.83	128.00	73.83	0	272.66	9068	3.00
Mayo 18	89.66	189.91	112.00	0	391.57	11971	3.27
Junio 18	57.00	96.17	69.00	0	222.17	7279	3.05
Julio 18	39.59	56.66	63.63	0	159.88	4176.5	3.82
Agosto 18	33.60	66.51	50.83	0	150.94	5884.5	2.56
Setiembre 18	27.50	61.50	27.00	0	116.00	3104	3.73
Octubre 18	30.55	52.64	18.5	0	101.69	3558	2.85
1-15 Dic 2018	36.5	180	54.75	0	271.3	2000	3.8

Tabla N°7. Indicadores SSOMA Acumulados a 1-15 Diciembre 2018

Detalle	Total Mensual	Acumulado Total del Proyecto
Horas Hombre Trabajadas	2000	16376
Accidente Fatales	0.00	0.00
Accidentes Incapacitantes Temporal	0.00	1.00
Accidente Leve CTP	0.00	0.00
Índice de Frecuencia	0.00	0.00
Índice de Accidentabilidad	0.00	0.00
Daños a la propiedad	0.00	0.00
Incidente con daño al ambiente	0.00	0.00
Incidente con Impacto Social	0.00	0.00
Días Perdidos	0.00	0.00
Atenciones Médicas externa	0	11
Vacunaciones	0	31
Notificación de Riesgo	0.00	0.00
Permisos de Trabajo	48	1415
Horas Hombre AST	36.5	1302.03
HH Entrenamiento Diario Seguridad	180	2496.35
HH Entrenamiento Cursos/ Capacitaciones	54.75	1275.44

Gráfico N° 3. Horas Hombre SSOMA



Gráfico N°4: Índice de Capacitación en obra



4.6 Actos y Condiciones Subestadares

Tabla N°8: Actos y Condiciones Sub-standard

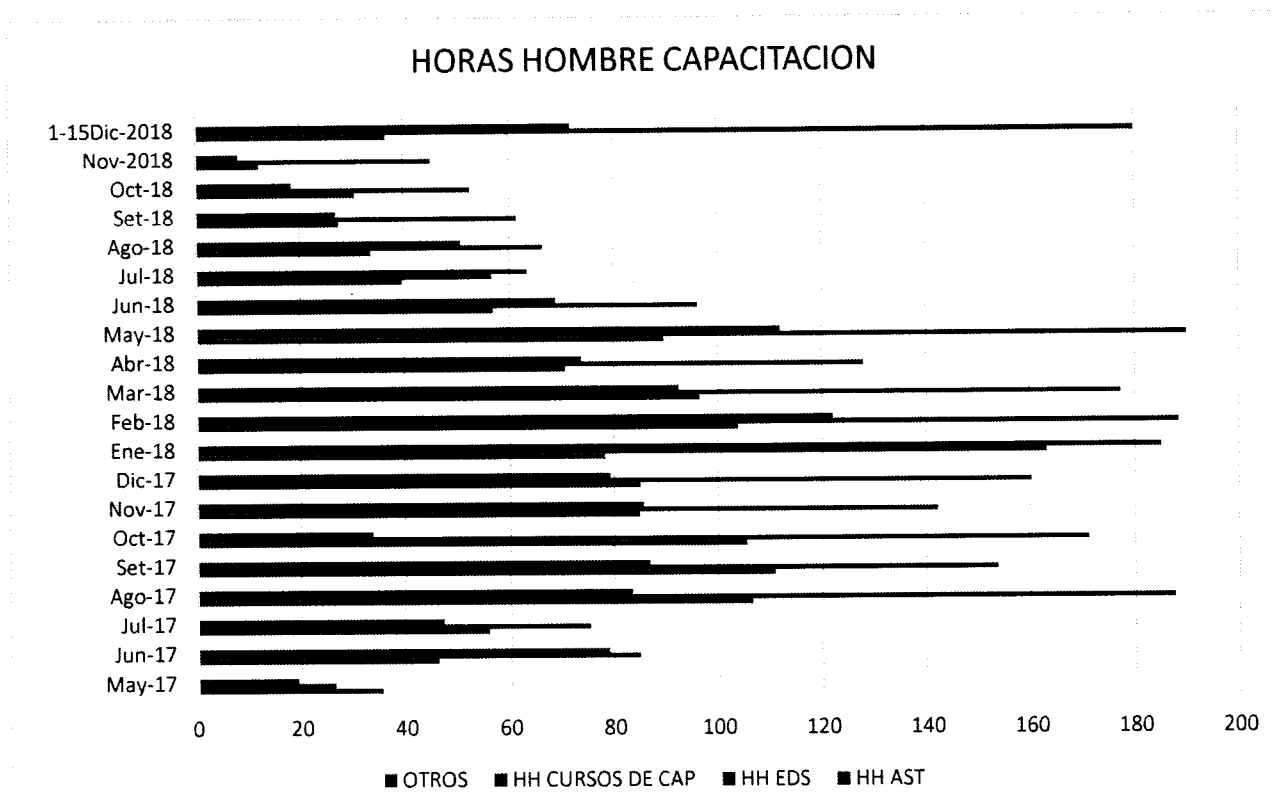
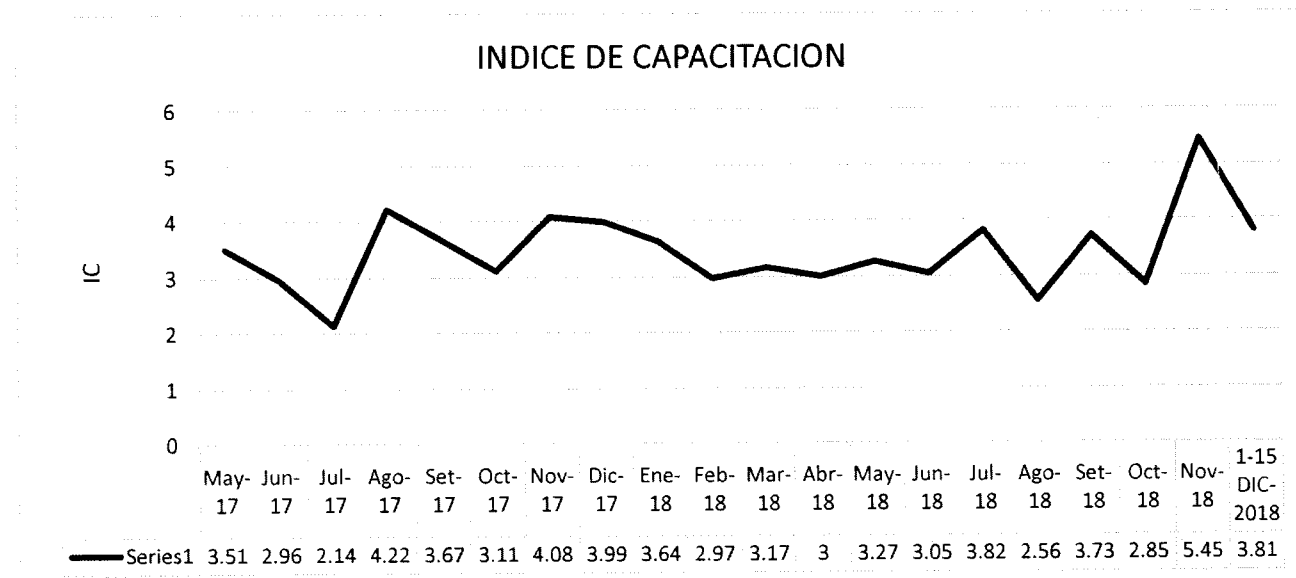
	Total Mes de Diciembre	Total Acumulado
Acto Sub-standard	2	470
Condición Sub-standard	4	501

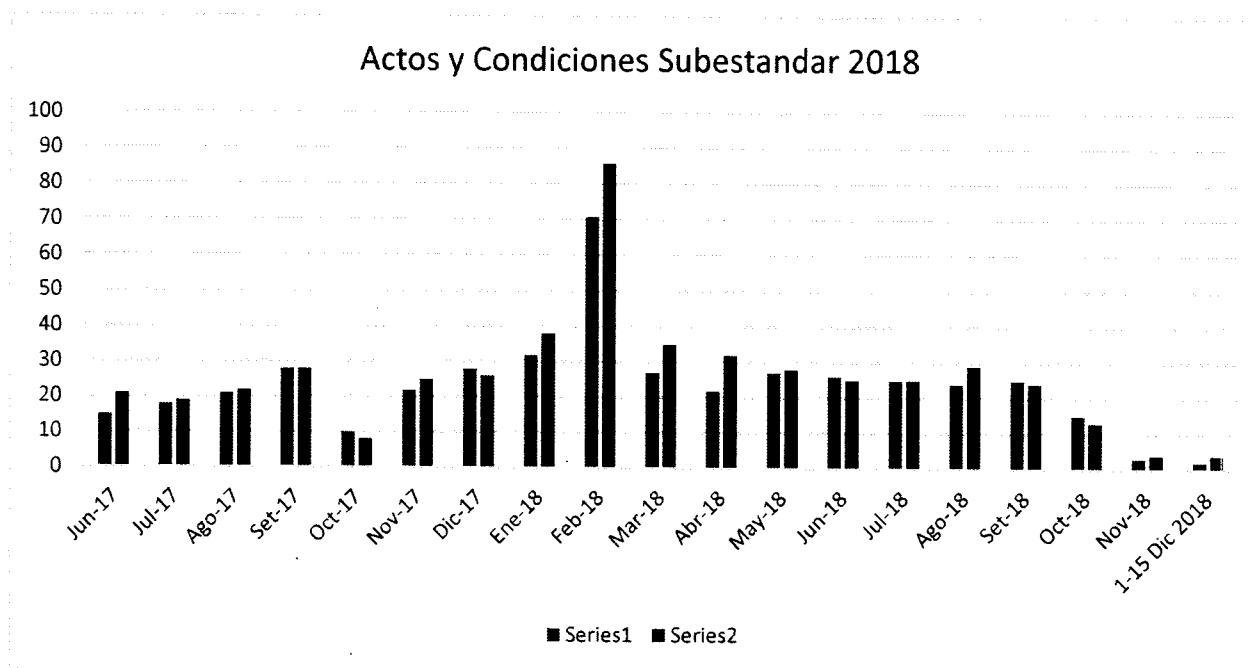
Gráfico N°5: Actos y condiciones sub-standard

4.7 Inspecciones Realizadas del 1-15 Diciembre 2018

Tipo de Inspección	N° Inspecciones Realizadas	Observaciones encontradas	Observaciones levantadas	Observaciones Pendientes
Inspecciones Diarias	2	1	2	0
Inspecciones Semanales	1	1	1	0
Inspecciones Planificadas	1	0	0	0
Inspecciones Vehículos	4	0	0	0
Inspecciones Extintores	0	0	0	0



PERÚ

Ministerio de la Producción



Grafico N°6: Inspecciones de Seguridad

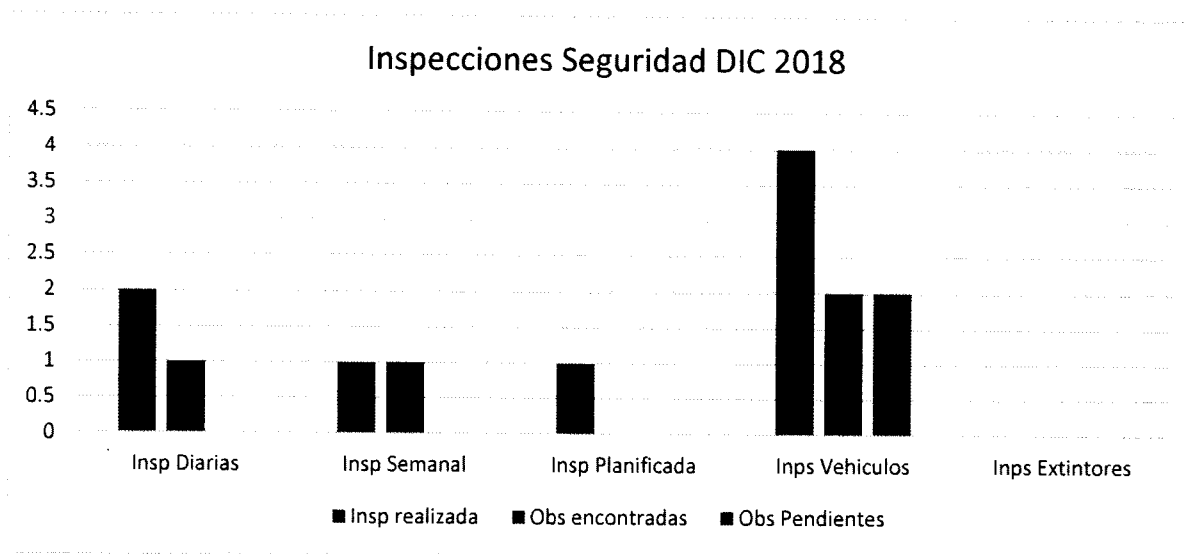

4.8 Reporte de Accidentes del Proyecto

N°	Tipo de Accidente	Frente Carpintería	Frente Edificación	Frente de fierreteria
1	Atención de Primeros Auxilios	0	0	0
2	Atención con tratamiento medico	0	0	0
3	Accidente leve con tiempo perdido	0	0	0
4	Accidentes ambientales	0	0	0
5	Accidentes con daños a la propiedad.	0	0	0
Total		0	0	0

5.- SALUD – HIGIENE

- Se dieron charlas sobre la salud en el trabajo
- Se hizo de conocimiento a los trabajadores sobre enfermedades más comunes.

6.- SEÑALIZACION

Se mantiene letreros definiendo las áreas de trabajo en forma específica, área de fierreteria, área de encofrado y concreto, área de edificación, área de soldadura cumpliendo de esta manera con los requerimientos conforme a ley.



PERÚ

Ministerio de la Producción

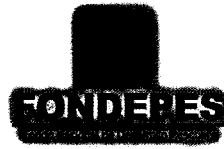

7.- MEDIO AMBIENTE

- Se mantiene los recipientes para el almacenamiento de los residuos sólidos de la obra.
- Se realiza periódicamente limpieza toda la obra para una mejor conservación de nuestro medio ambiente.
- Se cumple con los estándares ambientales en obra eliminado todos los residuos en forma oportuna.

La gestión Ambiental realizada desde el 1-15 Diciembre 2018 se refleja en la segregación de residuos, habilitación de cilindros de colores para el adecuado reciclaje de Residuos Sólidos (RR.SS), habilitación de bandejas anti derrame, kit anti derrame en cada frente de trabajo necesario, instalación de espacio para almacenamiento temporal de todos los RR.SS en Obra.

Las actividades de construcción de la edificación, generan diferentes tipos de residuos tanto peligrosos como orgánicos, inorgánicos, chatarra y botellas de plástico. Estos residuos son generados, segregados y almacenados por PSV CONSTRUCTORES S.A., la disposición final se coordina con la supervisión CESEL INGENIEROS S.A.

Se tienen los siguientes frentes de Trabajo.

- Ferrería.
- Carpintería
- Fabricación de columnas
- Izaje y movimiento de estructuras.
- Encofrado de estructuras, columnas, placas
- Fundido de zapatas, columnas, placas
- Encofrado y fundido de techo
- Estucado de Estructuras
- Emisor submarino.

En las cuales se tienen los cilindros de color instalados en una ubicación provisional destinada para la segregación de residuos: Metálicos, Plásticos, Papel y Cartón, Generales, Peligrosos.

Grafico N°7: Residuos en Obra

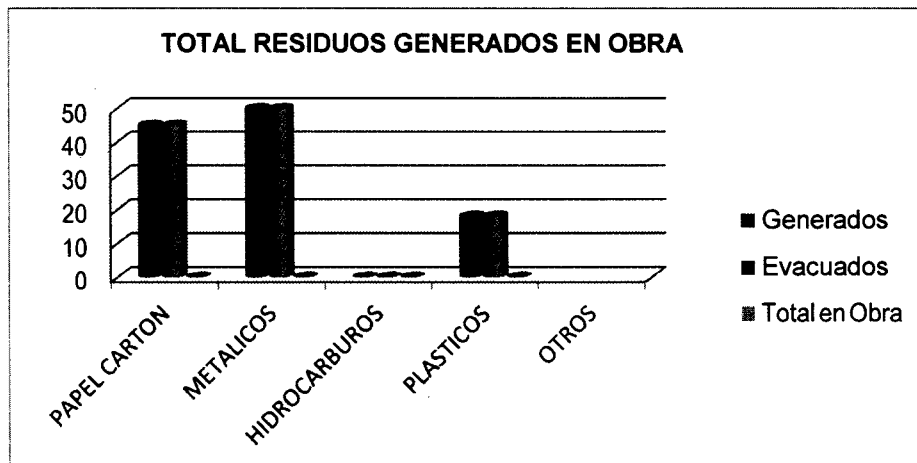



PERÚ

Ministerio
de la Producción



074

8.- RESPONSABILIDAD SOCIAL

La empresa en responsabilidad social cuenta con 6 trabajadores que son de la región los cuales se encuentran registrados en planilla. Así como las adquisiciones también se realizan en la localidad generando mayor dinamismo económico en la ciudad.

9.- ACTIVIDADES REALIZADAS

- a) Supervisión y control:
Por la naturaleza y complejidad de la obra se hace una supervisión directa básicamente en los trabajos de edificación, montaje de columnas, encofrado, fundido de concreto en zapatas, placas, columnas, techo y por el trabajo y la poca área de trabajo el riesgo es inminente, por lo que nuestra participación se hace más oportuna tomando medidas correctivas de inmediato.
- b) Protecciones Individuales
Se hace el respectivo seguimiento para que los trabajadores de obra hagan el uso adecuado de su equipo de protección personal. Todo cambio de equipo de protección personal se hace solamente con la autorización del Supervisor de Seguridad para que se cumpla el cambio respectivo cuando las condiciones lo ameritan.
- c) Limpieza de baños
Se han implementado un baño para todo el personal, se controla su limpieza de manera constante y se hace con el personal de PSV.
- d) Formatos de Trabajo
Se han llenado A.T.S, Permiso de trabajo, Permiso de Izaje con Grúas. Así como el registro de reuniones de seguridad. Se mantiene el archivo actualizado.
- e) Respeto a Normativa Vigente
Los trabajos se realizan respetando el cumplimiento de las normas de Seguridad establecidas en la Ley N° 29783, decretos leyes y Reglamentos vigentes como "normas de seguridad para la construcción" que la empresa PSV Constructores hace cumplir.
- f) Charlas de Seguridad, Medio Ambiente
Se viene cumpliendo con las charlas diarias a todo el personal que se encuentra en obra con temas relacionados a la labor que realizan para lograr proporcionar conocimientos técnicos a los participantes en cuanto a la seguridad, salud ocupacional y medio ambiente.
- g) Cinta del mes.
Durante la presente mes se ha utilizado la cinta color rojo como cinta identificadora del mes y para el mes de noviembre se utilizara la cinta de color azul. Se realiza supervisión y control.



PERÚ

Ministerio
de la Producción

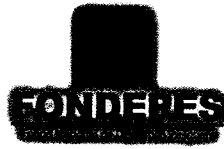

ANEXO FOTOGRAFICO

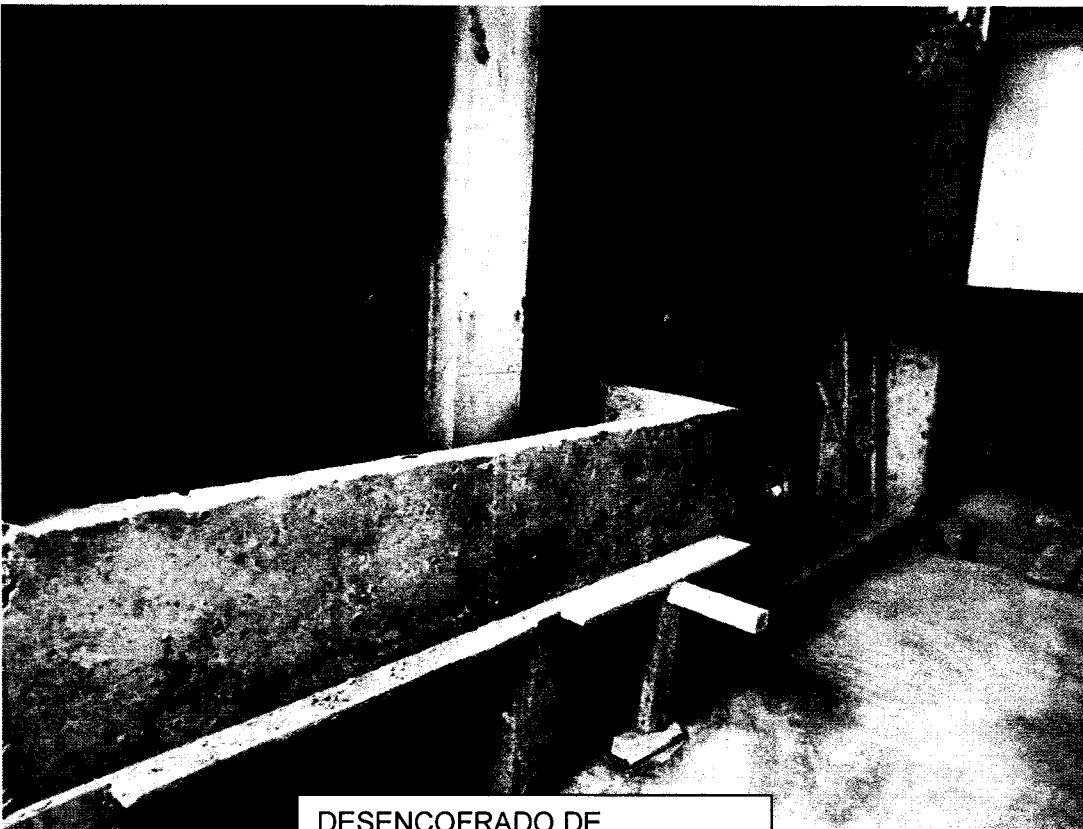
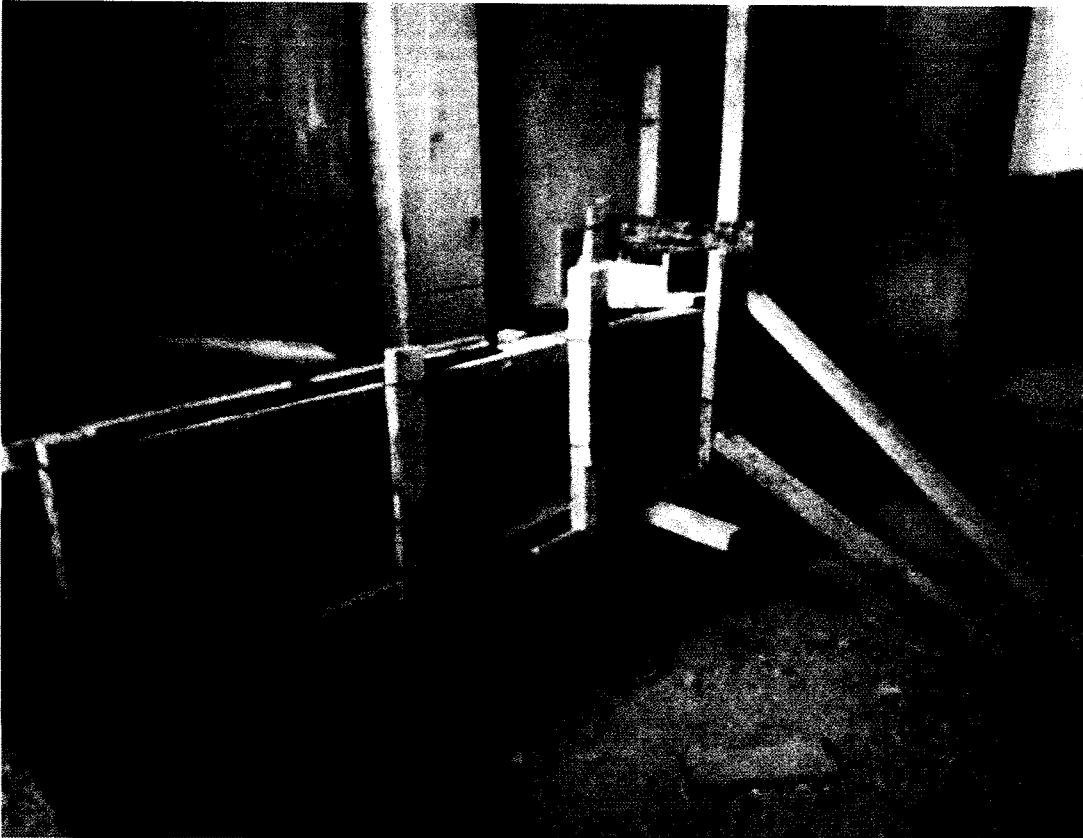

DESENCOFRADO DE
MANILUVIO Y LAVABOTAS,
ZONA DE RECONSTRUCCIÓN



PERÚ

Ministerio
de la Producción



076

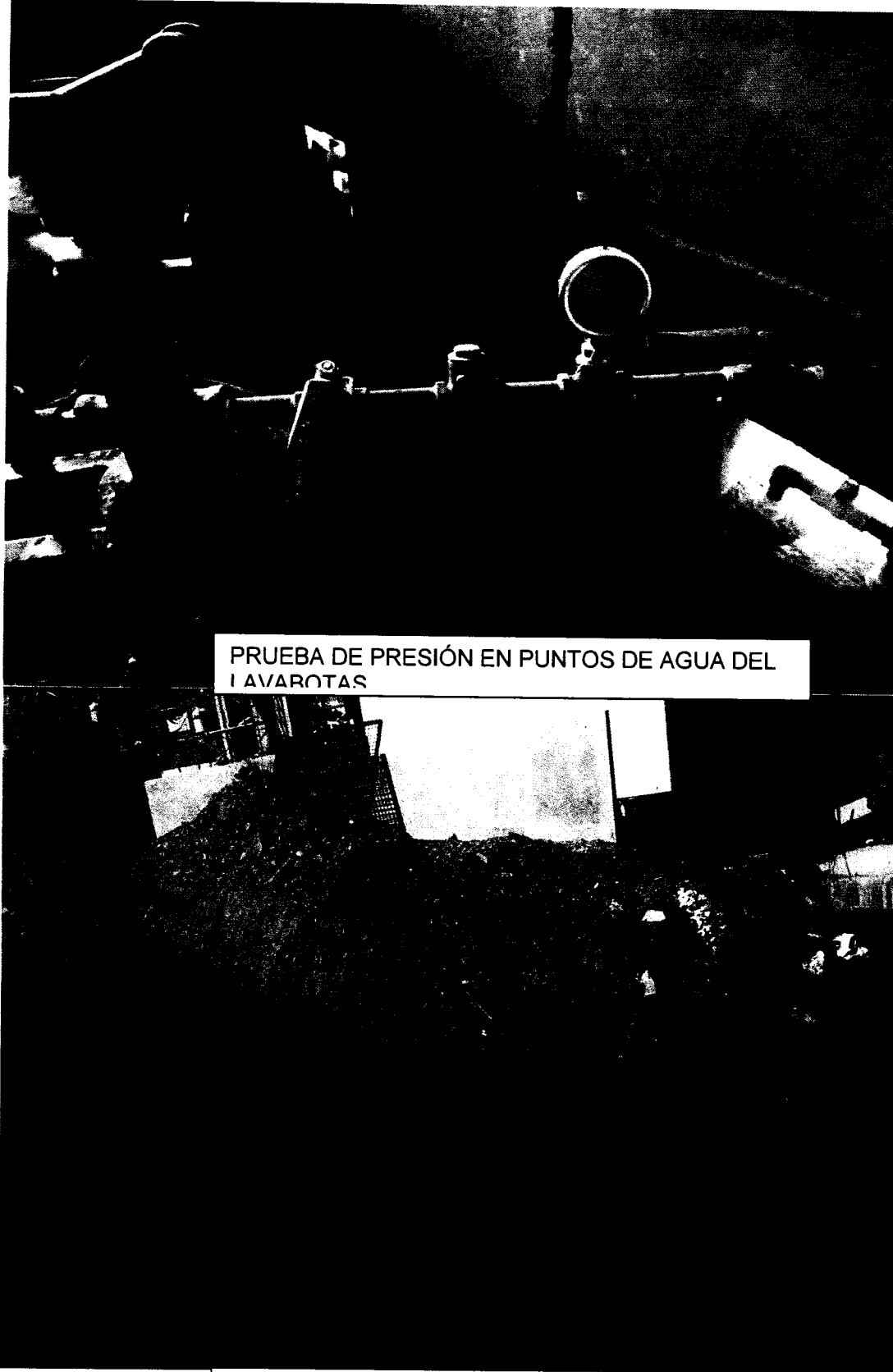

PRUEBA DE PRESIÓN EN PUNTOS DE AGUA DEL
LAVAROTAS

EXCAVACIÓN PARA ENTERRAR EL EMISARIO
SI RMARINO



COLOCACIÓN DE CERÁMICOS Y
CONTRAZÓCALOS H=0.10M EN ÁREA DE
DESINFESTACIÓN

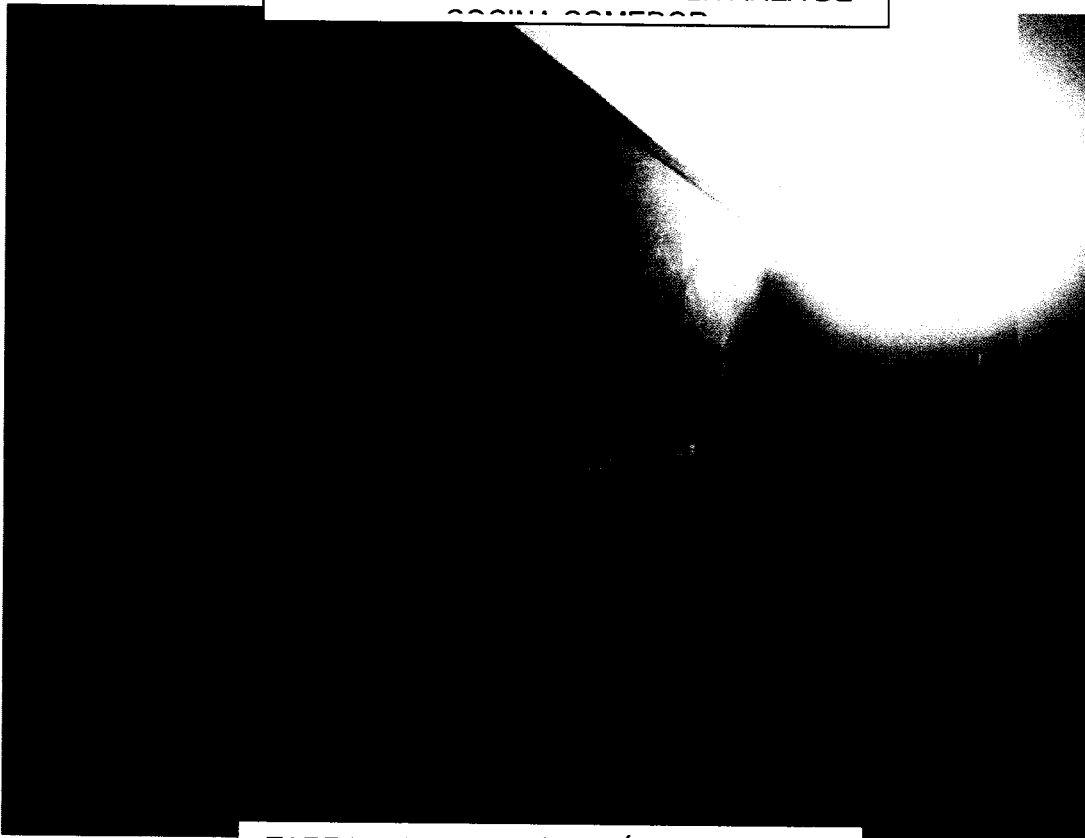

TARRAJEO PRIMARIO EN ÁREA DE SSHH.
EN ZONA DE DEINFECCIÓN – PRIMER



PERÚ

Ministerio
de la Producción

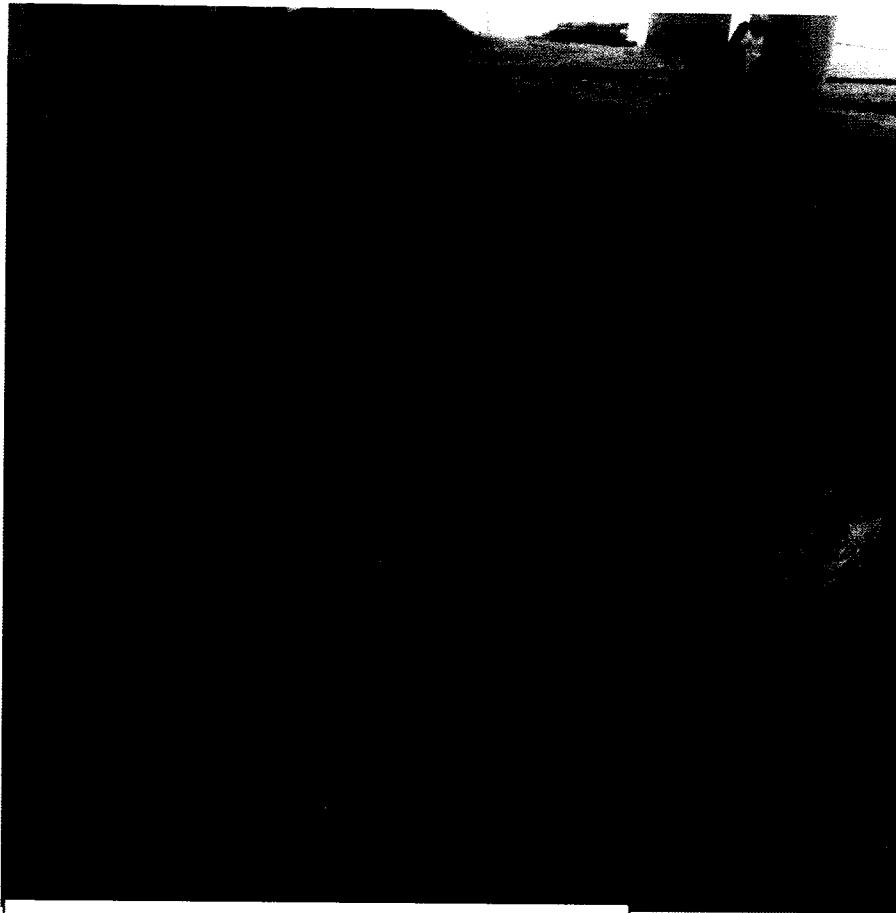

TARRAJEO DE CANALETAS EN ÁREA DE
TAREAS PREVIAS

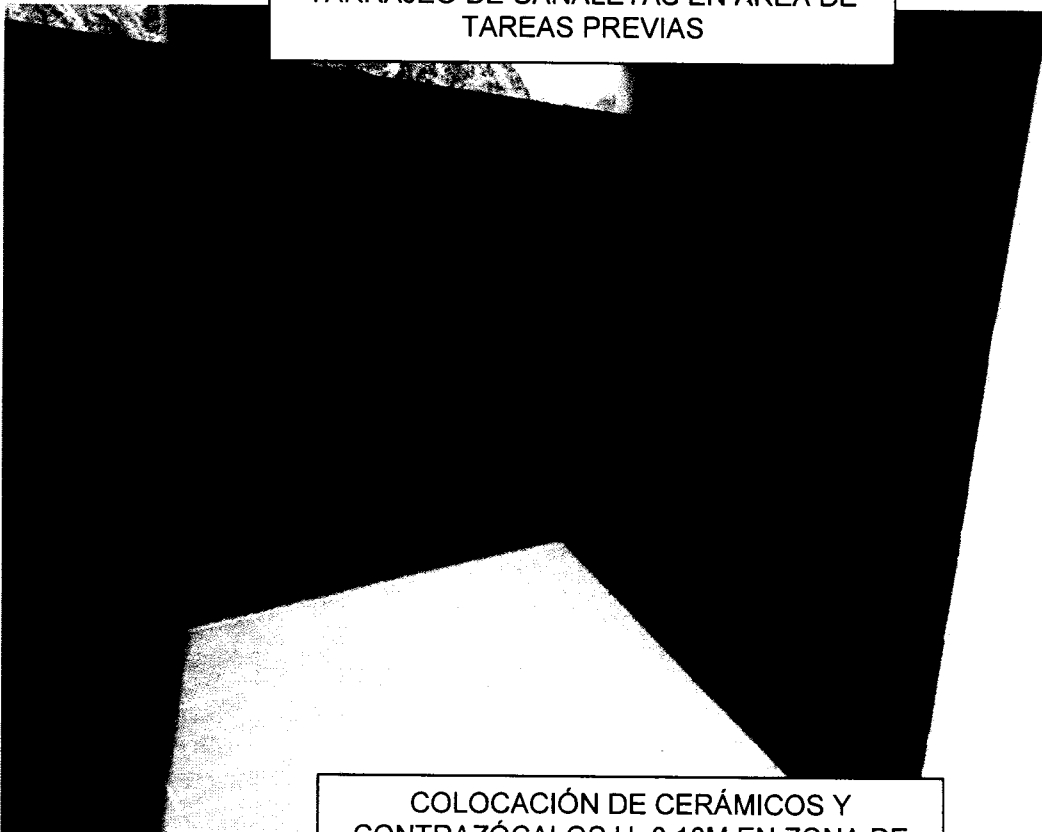

COLOCACIÓN DE CERÁMICOS Y
CONTRAZÓCALOS H=0.10M EN ZONA DE
AUDITORIO



PERÚ

Ministerio de la Producción



PSV		LISTA DE ASISTENCIA				PSV-SGI	
INDUCCIÓN <input type="checkbox"/>		CAPACITACIÓN <input checked="" type="checkbox"/>		ENTRENAMIENTO <input type="checkbox"/>		Ver. 03 03-07-17	
TEMA: "SALUD Y DÓLARES"				CAMPAN <input type="checkbox"/>		SENSIBILIZACIÓN <input type="checkbox"/>	
LUGAR / OBRA: DPA - QUILCA				Código del procedimiento		SALUD OCUPACIONAL <input checked="" type="checkbox"/>	
PARTICIPANTES (TOTAL): 19		FECHA: 1/12/18		HORA DE INICIO - HORA DE TÉRMINO: 7:30 - 7:45		MEDIO AMBIENTE <input type="checkbox"/>	
EXPOSITOR: VICTOR VENTURA		EMPRESA: PSV Constructores S.A		FRMA DEL EXPOSITOR		SEGURIDAD <input type="checkbox"/>	
EXPOSITOR:		EMPRESA:		FRMA DEL EXPOSITOR		H.H. DE CAPACITACIÓN	
Nº	APELLIDOS Y NOMBRES	Nº DNI	ÁREA	EMPRESA	FRMA	OBSERVACIONES	
1	Hercando B. FELIX	83326426	op. comp.	P.S.V.	[Signature]		
2	Jaime Miranda Jr	82403389	operario	PSV	[Signature]		
3	Alfonso Chema Salas	70918417	conductor	PSV	[Signature]		
4	Eduardo Guevara	07820411	MO	PSV	[Signature]		
5	Kedra Quispe Plaza	70450016	Albañil	P.S.V.	[Signature]		
6	Romulo patino	70426147	Albañil	P.S.U.	[Signature]		
7	Quispe Dominate	72502250	OP. Electricista	P.S.U.	[Signature]		
8	Favre Lina Gustavo	4762107	Fisioterapeuta	P.S.V.	[Signature]		
9	Alfonso Valdeprado	4017207	Conductor	PSV	[Signature]		
10	Ventura Capillo Victor	4593588	Almacén	psv	[Signature]		
11	Quispe Huancabamba, Sandy	75362819	Brind. Adm.	PSV	[Signature]		
12	Román Hurtado, Jorge	41392852	Administración	PSU	[Signature]		
13	Quispe Hualla G.H	47611191	TC sanitario	PSU	[Signature]		
14	Zaballos Juan Carlos	40564205	Albañil	PSV	[Signature]		
15	Ventura Rina G. J.	4222116	Albañil	PSV	[Signature]		
16	Huachani Huayab Domingo	72711711	ELECTRICISTA	P.S.U.	[Signature]		
17	Beribes Viana Romel	45016909	As. Con	PSV	[Signature]		
18	Echarr S. Alberto	8532218	Ing. Residente	P.S.V.	[Signature]		
19							
20							
21							
22							
23							
24							
25							
26							
27							
28							
29							
30							
31							
32							
33							
34							
35							
	Roman Hurtado JORGE	413922801	Administrador	PSU	01/12/18	[Signature]	



PERÚ

Ministerio de la Producción



PSV		LISTA DE ASISTENCIA				PSV-SGI	
INDUCCIÓN <input type="checkbox"/>		CAPACITACIÓN <input type="checkbox"/>		ENTRENAMIENTO <input type="checkbox"/>		Ver. 03 03-07-17	
TEMA: "MONITOREO DEL AIRE"				Código del procedimiento			
LUGAR / OBRA: DPA - QUILCA				SALUD OCUPACIONAL <input type="checkbox"/>			
PARTICIPANTES (TOTAL): 19		FECHA: 4/12/18		HORA DE INICIO - HORA DE TERMINO: 7:30 - 7:45		MEDIO AMBIENTE <input type="checkbox"/>	
EXPOSITOR: Jorge Roman Hurtado				FIRMA DEL EXPOSITOR			
EMPRESA: PSV Constructoras				FIRMA DEL EXPOSITOR			
Nº	APELLIDOS Y NOMBRES	Nº DNI	AREA	EMPRESA	FIRMA	OBSERVACIONES	
1	Mercado B. Felix	28236626	Op. carp.	P.S.V.	[Signature]		
2	Juan Manuel de	22403381	Operario	PSV	[Signature]		
3	Edgardo Alvarado	40241161	Albanil	PSV	[Signature]		
4	Jorge Luis Gustavo	45861021	Ferretero	PSV	[Signature]		
5	Efraim Guillen	9718075	MO	PSV	[Signature]		
6	Hector Huan Huayta Antonio	2971174	ELECTRICISTA	PSV	[Signature]		
7	Miguel Chacua Hilario	20418413	Conductor	PSV	[Signature]		
8	Hedera Quispe Maria	20950016	Albanil	P.S.V.	[Signature]		
9	Zeballos Juan Carlos	40266285	ALBANIL	P.S.V.	[Signature]		
10	Romulo P. S.	2006148	ALBANIL	PSV	[Signature]		
11	Berrios Luis Noel	4506089	Op. GDS	PSV	[Signature]		
12	Josamillo Berthel Joel	46389651	" "	P.S.V.	[Signature]		
13	Delacruz Valentin Angel	4058196	Conductor	PSV	[Signature]		
14	Venturo Capillo Victor	45935249	Almacén	PSV	[Signature]		
15	Solis Maria Magdalena	42433635	limpieza	PSV	[Signature]		
16	Angel Hernandez, Sandy	25262119	Aut. Ad-	PSV	[Signature]		
17	Edrasi S. Alberto	08838238	Ing Residente	P.S.V.	[Signature]		
18	Coman Hurtado Jorge	41352250	Administración	PSV	[Signature]		
19	Romero Urquiza, Yacenia	4662397	Asst. Ingeniería	PSV	[Signature]		
20							
21							
22							
23							
24							
25							
26							
27							
28							
29							
30							
31							
32							
33							
34							
35							
ROMAN HURTADO		41352250	Administración	PSV CONSTRU			
JORGE LUIS				CONSTRUCION SD			
					4/12/2018	[Signature]	



PERÚ

Ministerio de la Producción



PSV		LISTA DE ASISTENCIA				PSV-SGI	
						Ver. 03 03-07-17	
INDUCCIÓN <input type="checkbox"/>		CAPACITACIÓN <input checked="" type="checkbox"/>		ENTRENAMIENTO <input type="checkbox"/>		CAMPAÑA <input type="checkbox"/>	
SENSIBILIZACIÓN <input type="checkbox"/>							
TEMA CASO ESTÁ TU SALUD LABORAL		Código del procedimiento					
LUGAR / OBRA DPA - QUILCA		SALUD OCUPACIONAL <input checked="" type="checkbox"/>		MEDIO AMBIENTE <input type="checkbox"/>		SEGURIDAD <input type="checkbox"/>	
PARTICIPANTES (TOTAL) 18		FECHA 6/12/18		HORA DE INICIO - HORA DE TÉRMINO 7:30 7:45		H.H. DE CAPACITACIÓN	
EXPOSITOR Yazmin Romero Urvinao		FIRMA DEL EXPOSITOR					
EMPRESA PSV Constructores S.A.		FIRMA DEL EXPOSITOR					
EXPOSITOR		FIRMA DEL EXPOSITOR					
EMPRESA		FIRMA DEL EXPOSITOR					
N°	APELLIDOS Y NOMBRES	N° DNI	ÁREA	EMPRESA	FIRMA	OBSERVACIONES	
1	Rodriguez Usao Romel	45016451	ay.GAS	PSU	[Signature]		
2	HUACHANI HUAYLLA ANTONIO	72761711	ALBAÑIL	PSU	[Signature]		
3	Daimi mandua In	02410384	albanil	PSU	[Signature]		
4	Zamora Nino W. In	46771163	Albañil	PSU	[Signature]		
5	Zaballos Susuacdas	42366205	albanil	PSU	[Signature]		
6	Medina Quispe MAURO	20950716	OT-CL.	P.S.U.	[Signature]		
7	Taucan Lima Gustavo	45602004	Ferretero	P.S.U.	[Signature]		
8	Romulo PATIÑO	70226147	ALBAÑIL	PSU	[Signature]		
9	Ueda Ueda Jose	47900980	Conductor	PSU	[Signature]		
10	Molina chihua Patric	80018417	Conductor	PSU	[Signature]		
11	Espani Gomez Cesar	04882041	MO	PSU	[Signature]		
12	Romero Urvinao Yazmin	46667394	Asst. Ingenieria	PSU	[Signature]		
13	Jaramillo Pineda Joel	46581650	Prod...	P.S.U.	[Signature]		
14	Soria Heira Magdalena	42432325	limpieza	PSU.	[Signature]		
15	Quispe Huamanahua Sandy	43362119	As. ad.	PSU	[Signature]		
16	Roman Hurtado Jorge	41352250	Administrador	PSU	[Signature]		
17	Diaz Valente Angel	40542095	Conduccion	PSU	[Signature]		
18	Ventura Capillo Victor	45915818	Albañil	psu	[Signature]		
19							
20							
21							
22							
23							
24							
25							
26							
27							
28							
29							
30							
31							
32							
33							
34							
35							
ROMAN AVTADO Jorge		41392290	Administrador	PSU	06/12/2018	[Signature]	



PERÚ

Ministerio de la Producción



ANÁLISIS DE TRABAJO SEGURO (ATS)

PSV - SGI
Ver. 04 03-07-17

PROYECTO / CONTRATO: **PSV**

ING. RESPONSABLE: **José Luis Romero**

ACTIVIDAD: **Encapado y P. S.V.**

EMPRESA: **PSV**

UBICACIÓN: **D.P.A. Quilca**

CONTRATISTA: **Camana**

FECHA: **01-12-18**

N°	NOMBRES Y APELLIDOS	DNI	EMPRESA	FIRMA	PSV CONSTRUCTORES:		EMPRESA	FIRMA
					UBICACIÓN:	CONTRATISTA:		
1	Remelo patino	20426447	PSV	[Firma]	SI	NA		
2	Tomás Mambuca	22440384	PSV	[Firma]	SI	NA		
3	Juanes Alvarado	30950516	PSV	[Firma]	SI	NA		
4	Mario Pachon Olivero	35396826	P.S.V.	[Firma]	SI	NA		
5	Mercado B. Felix				SI	NA		
6					SI	NA		
7					SI	NA		
8					SI	NA		
9					SI	NA		
10					SI	NA		

LISTA DE VERIFICACION SSTMA (ASPECTOS BÁSICOS)

PLANIFICACIÓN DE ACTIVIDADES (ENCARGADO)

¿Los trabajadores están capacitados y habilitados para efectuar esta tarea? SI NA

¿Se ha proporcionado el material adecuado? SI NA

¿Conocen el procedimiento para realizar el trabajo? SI NA

¿Se han comunicado instrucciones claras para realizar la tarea de manera segura y sin causar impactos ambientales? SI NA

¿Se han identificado posibles lesiones o accidentes resultantes de la tarea a realizar? SI NA

¿Se cuenta con personal con conocimiento de primeros auxilios cerca al frente de trabajo? SI NA

¿Se cuenta con botiquín de primeros auxilios? SI NA

¿Se ha identificado la ubicación de los elementos de contingencia? SI NA

CONSIDERACIONES AMBIENTALES

¿Se cuenta con cilindros para segregación de residuos? SI NA

¿Se cuenta con kit de control de derrame (pala, trapos, paños, guantes)? SI NA

¿Existe y he leído las hojas de seguridad de los productos químicos? SI NA

¿Existe señalización ambiental? SI NA

NOS COMPROMETEMOS A CUMPLIR LAS MEDIDAS DE PREVENCIÓN IDENTIFICADAS, ASÍ COMO LOS ESTÁNDARES AMBIENTALES Y DE SEGURIDAD.

CAPATAZ ENCARGADO: **José Luis Romero**

INGENIERO RESPONSABLE: **José Luis Romero**

APROBACIÓN SSTMA: **José Luis Romero**

NOMBRE: **José Luis Romero**

DNI: **4666737**

NOMBRE: **José Luis Romero**

DNI: **4666737**

NOMBRE: **José Luis Romero**

DNI: **4666737**

FIRMA: **José Luis Romero**

FIRMA: **José Luis Romero**



PERÚ

Ministerio de la Producción



ANÁLISIS DE TRABAJO SEGURO (ATS)

PSV - SGI
Ver. 04 03-07-17
FECHA: 03-Dic-2018

PROYECTO/CONTRATO: MEJORAMIENTO DPO QUILCA

ING. RESPONSABLE: YORLÁN RIVERO

ACTIVIDAD: TRANSP. PERSONAL Y CARROS

EMPRESA: PSV CONSTRUCTORES S.A. CONTRATISTA: PRO-QUITO

N°	NOMBRES Y APELLIDOS	DNI	EMPRESA	FIRMA	N°	NOMBRES Y APELLIDOS	DNI	EMPRESA	FIRMA
1	Abelardo Ramos Casanova	80418417	PSV	[Signature]	11				
2					12				
3					13				
4					14				
5					15				
6					16				
7					17				
8					18				
9					19				
10					20				

LISTA DE VERIFICACIÓN SSTMA (ASPECTOS BÁSICOS)

PLANIFICACIÓN DE ACTIVIDADES (ENCARGADO)

¿Los trabajadores están capacitados y habilitados para efectuar esta tarea? SI NA

¿Se ha proporcionado el material adecuado? SI NA

¿Conocen el procedimiento para realizar el trabajo? SI NA

¿Se han comunicado instrucciones claras para realizar la tarea de manera segura y sin causar impactos ambientales? SI NA

¿Se han identificado posibles lesiones o accidentes resultantes de la tarea a realizar? SI NA

¿Se cuenta con personal con conocimiento de primeros auxilios cerca al frente de trabajo? SI NA

¿Se cuenta con botiquín de primeros auxilios? SI NA

¿Se cuenta con camilla? SI NA

¿Se ha identificado la ubicación de los elementos de cortiñencia? SI NA

CONSIDERACIONES AMBIENTALES

¿Se cuenta con cilindros para segregación de residuos? SI NA

¿Se cuenta con kit de control de derrame (pala, trapos, paños, guantes)? SI NA

¿Existe y he leído las hojas de seguridad de los productos químicos? SI NA

¿Existe señalización ambiental? SI NA

NOB COM PROMETEMOS A CUMPLIR LAS MEDIDAS DE PREVENCIÓN IDENTIFICADAS, ASÍ COMO LOS ESTÁNDARES AMBIENTALES Y DE SEGURIDAD.

CAPATAZ ENCARGADO: INGENIERO RESPONSABLE: APROBACIÓN SSTMA

NOMBRE: YORLÁN RIVERO NOMBRE: YORLÁN RIVERO

DNI: 80418417 DNI: 46662573

LISTA DE CHEQUEO DE TAREAS A REALIZAR

INSPECCIÓN DE EPP	INSPECCIÓN DE EPP	MAQUINARIAS Y EQUIPOS	MAQUINARIAS Y EQUIPOS
Uniforme de trabajo	<input checked="" type="checkbox"/> SI <input type="checkbox"/> NA	Inspección visual	<input checked="" type="checkbox"/> SI <input type="checkbox"/> NA
Lentes de seguridad	<input checked="" type="checkbox"/> SI <input type="checkbox"/> NA	Operador capacitado	<input checked="" type="checkbox"/> SI <input type="checkbox"/> NA
Casco	<input checked="" type="checkbox"/> SI <input type="checkbox"/> NA	Guardas en partes móviles	<input checked="" type="checkbox"/> SI <input type="checkbox"/> NA
Cinturón de seguridad	<input checked="" type="checkbox"/> SI <input type="checkbox"/> NA	Parada de emergencia	<input checked="" type="checkbox"/> SI <input type="checkbox"/> NA
Guantes	<input checked="" type="checkbox"/> SI <input type="checkbox"/> NA	Alarma sonora	<input checked="" type="checkbox"/> SI <input type="checkbox"/> NA
Protección respiratoria	<input checked="" type="checkbox"/> SI <input type="checkbox"/> NA	Kit control de derrame	<input checked="" type="checkbox"/> SI <input type="checkbox"/> NA
Protección auditiva	<input checked="" type="checkbox"/> SI <input type="checkbox"/> NA		
		ELEVACIÓN DE CARGA	
		Capacidad de carga < 60%	<input checked="" type="checkbox"/> SI <input type="checkbox"/> NA
		Terrano estable / grúa estable	<input checked="" type="checkbox"/> SI <input type="checkbox"/> NA
		Inspección estabilizadores	<input checked="" type="checkbox"/> SI <input type="checkbox"/> NA
		Accesorios de izaje adecuados	<input checked="" type="checkbox"/> SI <input type="checkbox"/> NA
		Uso de vientocontrolap bag	<input checked="" type="checkbox"/> SI <input type="checkbox"/> NA
		Presencia de regarriumbos	<input checked="" type="checkbox"/> SI <input type="checkbox"/> NA
		Área delimitada/Señalización	<input checked="" type="checkbox"/> SI <input type="checkbox"/> NA
		Personal capacitado	<input checked="" type="checkbox"/> SI <input type="checkbox"/> NA
		TRABAJOS EN CALIBRE	
		Área libre de combustible 5m	<input checked="" type="checkbox"/> SI <input type="checkbox"/> NA
		Válvulas selladas	<input checked="" type="checkbox"/> SI <input type="checkbox"/> NA
		Capuchones de protección	<input checked="" type="checkbox"/> SI <input type="checkbox"/> NA
		Equipo sin fugas	<input checked="" type="checkbox"/> SI <input type="checkbox"/> NA
		Cilindros de gases adecuados	<input checked="" type="checkbox"/> SI <input type="checkbox"/> NA
		Escalera inspeccionada	<input checked="" type="checkbox"/> SI <input type="checkbox"/> NA
		Medio de comunicación	<input checked="" type="checkbox"/> SI <input type="checkbox"/> NA
		Inspección adecuada	<input checked="" type="checkbox"/> SI <input type="checkbox"/> NA
		Personal capacitado	<input checked="" type="checkbox"/> SI <input type="checkbox"/> NA



PERÚ

Ministerio de la Producción



PSV		ANÁLISIS DE TRABAJO SEGURO (ATS)				CÓDIGO: DPA-YA-SST-FO-001-RO.																																								
EVALUACIÓN DE RIESGOS LABORALES																																														
N°	TAREA	PELIGROS	RIESGOS	IMPACTOS AMBIENTALES	MEDIDAS DE PREVENCIÓN																																									
1	Inspección del vehículo y del área	Vehículos en malas condiciones Frenos inestables Pesaran	Choque, atropello Caída de objetos Cautos	Emisión de líquidos Gases, contaminación de suelos	Verificar el estado del vehículo antes del encendido e informar cualquier anomalía a: Operar y limpiar																																									
2	Encendido del vehículo	Conto circuitos incendios	Explosión quemadura	Emisión de gases tóxicos, humo, contami- nación del ambiente	Ante este caso tener cuidado sobre primera auxilio y saber operar el extintor.																																									
3	Movimientos	Pensar, animal y vehículo en movimiento	Atropello, choque con consecuencia		manejar despacio, velocidad controlada en zonas de trabajo y en zonas pobladas. Evitar accidentes.																																									
4	Fin de jornada	vehículos equipos	atropellos, choque		Estacionar en lugar seguro bloquear el vehículo después de apagarlo.																																									
<p>EQUIPOS DE PROTECCIÓN INDIVIDUAL (EPI) Y COLECTIVA (EPC) NECESARIOS PARA LA ACTIVIDAD:</p> <table border="0"> <tr> <td>Casco</td> <td><input type="checkbox"/></td> <td>Protección respiratoria</td> <td><input type="checkbox"/></td> <td>Linea de vida horizontal</td> <td><input type="checkbox"/></td> <td>Conos</td> <td><input type="checkbox"/></td> </tr> <tr> <td>Zapatos de seguridad</td> <td><input type="checkbox"/></td> <td>Protección auditiva</td> <td><input type="checkbox"/></td> <td>Puntos de anclaje</td> <td><input type="checkbox"/></td> <td>Techos</td> <td><input type="checkbox"/></td> </tr> <tr> <td>Lentes de seguridad</td> <td><input type="checkbox"/></td> <td>Corriente</td> <td><input type="checkbox"/></td> <td>Barandas rígidas (perimetrales)</td> <td><input type="checkbox"/></td> <td>Señalización</td> <td><input type="checkbox"/></td> </tr> <tr> <td>Uniforme de trabajo</td> <td><input type="checkbox"/></td> <td>Barbiquejo</td> <td><input type="checkbox"/></td> <td>Monitoreo de gases</td> <td><input type="checkbox"/></td> <td>Blombos</td> <td><input type="checkbox"/></td> </tr> <tr> <td>Protector solar</td> <td><input type="checkbox"/></td> <td>Escarpines de cuero</td> <td><input type="checkbox"/></td> <td>Extructores</td> <td><input type="checkbox"/></td> <td>Otros:</td> <td><input type="checkbox"/></td> </tr> </table>							Casco	<input type="checkbox"/>	Protección respiratoria	<input type="checkbox"/>	Linea de vida horizontal	<input type="checkbox"/>	Conos	<input type="checkbox"/>	Zapatos de seguridad	<input type="checkbox"/>	Protección auditiva	<input type="checkbox"/>	Puntos de anclaje	<input type="checkbox"/>	Techos	<input type="checkbox"/>	Lentes de seguridad	<input type="checkbox"/>	Corriente	<input type="checkbox"/>	Barandas rígidas (perimetrales)	<input type="checkbox"/>	Señalización	<input type="checkbox"/>	Uniforme de trabajo	<input type="checkbox"/>	Barbiquejo	<input type="checkbox"/>	Monitoreo de gases	<input type="checkbox"/>	Blombos	<input type="checkbox"/>	Protector solar	<input type="checkbox"/>	Escarpines de cuero	<input type="checkbox"/>	Extructores	<input type="checkbox"/>	Otros:	<input type="checkbox"/>
Casco	<input type="checkbox"/>	Protección respiratoria	<input type="checkbox"/>	Linea de vida horizontal	<input type="checkbox"/>	Conos	<input type="checkbox"/>																																							
Zapatos de seguridad	<input type="checkbox"/>	Protección auditiva	<input type="checkbox"/>	Puntos de anclaje	<input type="checkbox"/>	Techos	<input type="checkbox"/>																																							
Lentes de seguridad	<input type="checkbox"/>	Corriente	<input type="checkbox"/>	Barandas rígidas (perimetrales)	<input type="checkbox"/>	Señalización	<input type="checkbox"/>																																							
Uniforme de trabajo	<input type="checkbox"/>	Barbiquejo	<input type="checkbox"/>	Monitoreo de gases	<input type="checkbox"/>	Blombos	<input type="checkbox"/>																																							
Protector solar	<input type="checkbox"/>	Escarpines de cuero	<input type="checkbox"/>	Extructores	<input type="checkbox"/>	Otros:	<input type="checkbox"/>																																							
<p>Confirmando que se revisó y se me entregó el presente Análisis de Trabajo Seguro, y que los controles requeridos están implementados antes del inicio de la tarea.</p> <p>FIRMA DEL ENCARGADO: </p> <p>FIRMA SST/MA: </p>																																														

PSV	FORMATO DE CONTROL DE CALIDAD	Fecha: 10/12/18
	INSTALACIONES DE AGUA FRIA Y CALIENTE	Aprobado:

PROYECTO: MEJORAMIENTO DEL DPA QUILCA	PISO/SECTOR: 01
---------------------------------------	-----------------

FECHA: 10/12/18

DESCRIPCIÓN: PRUEBA DE PRESIÓN - AGUA POTABLE

NIVEL/ZONA: 1. ZONA DE DESINFECCIÓN, MANILUVIOS Y LAVABOTAS

INSPECCIÓN PREVIA AL VACIADO

DPTO/ AMBIENTE	MATERIAL TUBERIA	DIÁMETRO	PRESION INICIAL	PRESION FINAL	DEF. PRESION	TIEMPO INICIO	TIEMPO TERMINO	OBSERVACION
DESINFECCIÓN	PVC	3/4"	150 PSI	150 PSI	0 PSI	10:00 AM	11:00 AM	

INSPECCION ETAPA PRUEBA

PCION	CONTROL	SUP	OBSERVACION
Prueba hidráulica	✓		

RECOMENDACIONES

MATERIAL: POLIFUSIÓN

LAS PRUEBAS HIDRAULICAS DEBEN SER REALIZADAS A 110 PSI COMO MINIMO DURANTE 01 HORA, DE ACUERDO A LAS ESPECIFICACIONES TECNICAS Y

CATALOGO DEL FABRICANTE, TENIENDO UNA TOLERANCIA DE HASTA 03 PSI.

MATERIAL: PVC



LAS PRUEBAS HIDRAULICAS DEBEN SER REALIZADAS A 110 PSI COMO MINIMO DURANTE 30 MINUTOS, DE ACUERDO A LAS ESPECIFICACIONES TECNICAS Y

CATALOGO DEL FABRICANTE, TENIENDO UNA TOLERANCIA HASTA 03 PSI.

= OK = OBSERVADO

OBSERVACIONES:
 Existen tres puntos de salida tanto en lavabotas como maniluvios, difiriendo de lo que está especificado en el plano puesto que se ha realizado una mejora, guiándonos de las normas sanitarias.

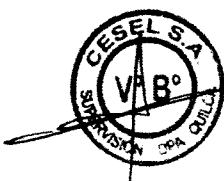
FIRMAS DE CONFORMIDAD

RESIDENTE DE OBRA	SUPERVISION CESEL	JEFE CAMPO	JEFE QA / QC
			
FIRMA:	FIRMA:	FIRMA:	FIRMA:
NOMBRE: Alberto Echarri	NOMBRE: Jorge Raymundo	NOMBRE: Yazmin Romero	NOMBRE: Yazmin Romero
FECHA: 10/12/18	FECHA: 10/12/18	FECHA: 10/12/18	FECHA: 10/12/18

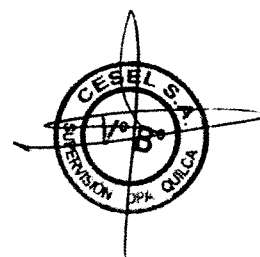
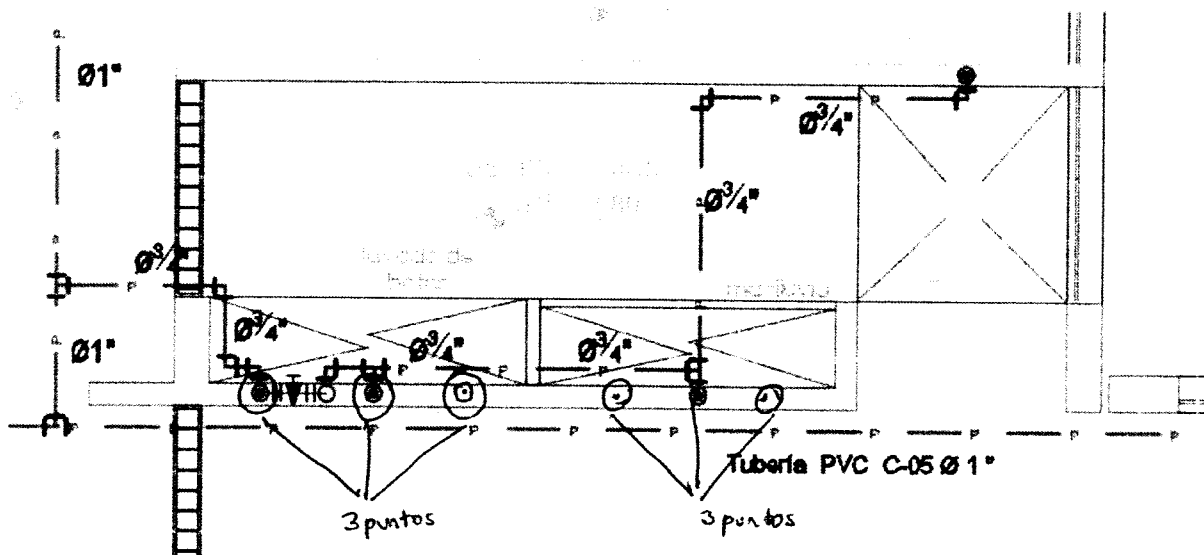

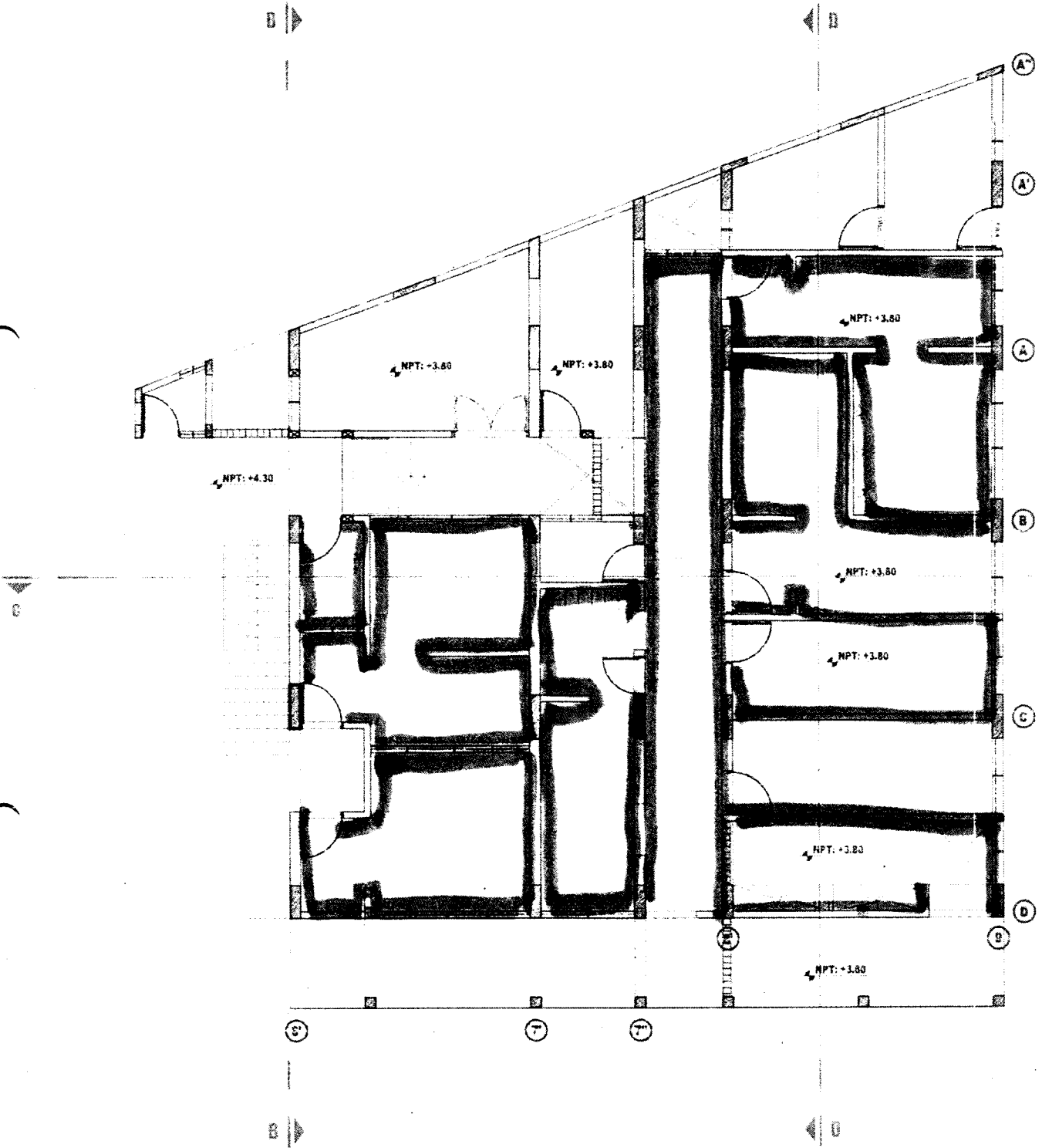

**CERTIFICADOS Y/O
FICHAS TÉCNICAS DE
MATERIALES EN
OBRA**



SAN MARTIN
Cerámica

090

Piso B II b 45x45

HOJA TÉCNICA

Revestimiento Cerámico Esmaltado

NORMA ISO 13006:2012	TEST	REQUISITO	CELIMA
DIMENSIONES Y CALIDAD DE LA SUPERFICIE			
* Dimensiones promedio: - Largo y Ancho (% - mm) - Espesor (% - mm)	ISO 10545-2 ISO 10545-2	± 0.6 % ± 5.0 %	± 2.0 mm ± 0.5 mm
* Rectilinidad (% - mm)	ISO 10545-2	± 0.5 %	± 1.5 mm
* Rectangularidad (% - mm)	ISO 10545-2	± 0.5 %	± 2.0 mm
* Planaridad Curvatura Lateral (% - mm) Curvatura Central (% - mm) Deformación Diagonal (% - mm)	ISO 10545-2 ISO 10545-2 ISO 10545-2	± 0.5 % ± 0.5 % ± 0.5 %	± 2.0 mm ± 2.0 mm ± 2.0 mm
* Calidad de la Superficie (%)	ISO 10545-2	Mín. 95% de baldosas deben estar libres de defectos que puedan afectar un área importante de la baldosa	Calidad Única
* Dimensiones de fabricación: - Largo y Ancho (mm) - Espesor (mm)			451 mm x 451 mm 7.5 mm
* Peso: - Promedio por Pieza (gr)			3,100 gr
PROPIEDADES FÍSICAS			
* Absorción de agua (%)	ISO 10545-3	6% < Eb ≤ 10% Individual máximo 11%	7.50%
* Resistencia a la Rotura (N)	ISO 10545-4	Mín. 500 N	Cumple
* Módulo de Rotura (N/mm ²)	ISO 10545-4	Mín. 18 N/mm ² Individual Mín. 16 N/mm ²	Cumple
* Resistencia a la Trizadura	ISO 10545-11	Requerido	Cumple
* Resistencia a la abrasión superficial	ISO 10545-7	Se reporta la clase y los ciclos pasados	IV
* Dureza Mohs	EN-101	Mínimo 5.0	7.0
* Tráfico	CELIMA	Determinado por fab.	Intenso
* Coeficiente de fricción dinámico en seco	INEN 2195:2000	Determinado por fab.	Clase 2
PROPIEDADES QUÍMICAS			
* Resistencia a los Agentes Manchantes: - Oxido Verde - Yodo - Aceite de Oliva	ISO 10545-14 ISO 10545-14 ISO 10545-14	Mín. Clase 3	Cumple
* Resistencia a los Ácidos y Alcalis de baja concentración: - Ácido Clorhídrico al 3% (V/V) - Hidróxido de Potasio, 30 g/l	ISO 10545-13 ISO 10545-13	Método de ensayo disponible Método de ensayo disponible	Cumple Cumple
* Resistencia a los Ácidos y Alcalis de alta concentración: - Ácido Clorhídrico al 18% (V/V) - Hidróxido de Potasio, 100 g/l	ISO 10545-13 ISO 10545-13	Método de ensayo disponible Método de ensayo disponible	Cumple Cumple
* Resistencia a los productos de uso doméstico: - Cloruro de Amonio, 100 g/l	ISO 10545-13	Mín. GB	Cumple
EMBALAJE			
- Contenido: - Piezas por caja: - M2 por caja: - Peso por caja: - Cajas por Pallet:			10 pza 2.03 m ² 31.2 kg 44 cajas
REFERENCIA			
Producto fabricado por Cerámica Lima S.A según requisitos de la INTERNATIONAL STANDARD ISO 13006:2012 "Ceramic Tiles - Definitions, Classification, Characteristics and Marking", Annex K (Normative), Table K.1, Dry-pressed ceramic tiles 6% < E ≤ 10%, Group BIIb. Las dimensiones, el tono y peso de las piezas presentan variaciones normales por el proceso de cocción.			

19 de Abril de 2017



SAN MARTIN
Cerámica

Piso B II b 45x45

FICHA COMERCIAL

Revestimiento Cerámico Esmaltado

DESCRIPCIÓN DE PRODUCTO

* SERIE	Técnico (Marmolizado)
* DISEÑO	Atenas
* ACABADO	Semi Mate / Protectora dura
* SUPERFICIE	Lisa
* COLORES DISPONIBLES	Gris, Marfil
* TAMAÑOS DISPONIBLES	45x45

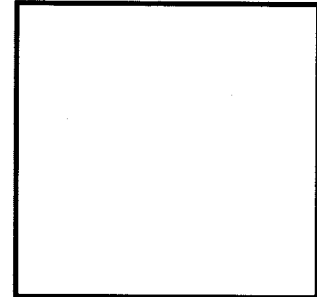

NORMA ISO 13006:2012	TEST	REQUERIMIENTO	CELIMA
	Área de Baldosa > 410 cm ²		
DIMENSIONES Y CALIDAD DE LA SUPERFICIE			
* Dimensiones promedio: - Largo y Ancho, en mm - Espesor, en mm	ISO 10545-2 ISO 10545-2		451 mm x 451 mm 7.5 mm
PROPIEDADES FÍSICAS			
* Absorción de agua (%)	ISO 10545-3	6% < Eb ≤ 10% Individual máximo 11%	7.50%
* Resistencia a la Rotura (N)	ISO 10545-4	Mín. 500 N	Cumple
* Módulo de Rotura (N/mm ²)	ISO 10545-4	Mín. 18 N/mm ² Individual Mín. 16 N/mm ²	Cumple
* Tráfico	ISO 10545-11	Requerido	Intenso
* Coeficiente de fricción dinámico en seco	ISO 10545-7	Se reporta la clase y los ciclos pasados	Clase 2
EMBALAJE			
- Contenido: - Piezas por caja - M2 por caja - Peso por caja - Cajas por Pallet			10 pza 2.03 m ² 31.2 kg 44 cajas
REFERENCIA			
<p>Producto fabricado por Cerámica Lima S.A según requisitos de la INTERNATIONAL STANDARD ISO 13006:2012 "Ceramic Tiles - Definitions, Classification, Characteristics and Marking", Annex K (Normative), Table K.1, Dry-pressed ceramic tiles 6% < E ≤ 10%, Group BIIb. Las dimensiones, el tono y peso de las piezas presentan variaciones normales por el proceso de cocción.</p>			

19 de Abril de 2017

Piso B II b 45x45



HOJA TÉCNICA

Revestimiento Cerámico Esmaltado

NORMA ISO 13006:2012	TEST	REQUISITO	CELIMA
DIMENSIONES Y CALIDAD DE LA SUPERFICIE			
* Dimensiones promedio: - Largo y Ancho (% - mm) - Espesor (% - mm)	ISO 10545-2 ISO 10545-2	± 0.6 % ± 5.0 %	± 2.0 mm ± 0.5 mm
* Rectilinidad (% - mm)	ISO 10545-2	± 0.5 %	± 1.5 mm
* Rectangularidad (% - mm)	ISO 10545-2	± 0.5 %	± 2.0 mm
* Planaridad Curvatura Lateral (% - mm) Curvatura Central (% - mm) Deformación Diagonal (% - mm)	ISO 10545-2 ISO 10545-2 ISO 10545-2	± 0.5 % ± 0.5 % ± 0.5 %	± 2.0 mm ± 2.0 mm ± 2.0 mm
* Calidad de la Superficie (%)	ISO 10545-2	Mín. 95% de baldosas deben estar libres de defectos que puedan afectar un área importante de la baldosa	
* Dimensiones de fabricación: - Largo y Ancho (mm) - Espesor (mm)			451 mm x 451 mm 7.5 mm
* Peso: - Promedio por Pieza (gr)			3,100 gr
PROPIEDADES FÍSICAS			
* Absorción de agua (%)	ISO 10545-3	6% < Eb ≤ 10% Individual máximo 11%	7.50%
* Resistencia a la Rotura (N)	ISO 10545-4	Mín. 500 N	Cumple
* Módulo de Rotura (N/mm ²)	ISO 10545-4	Mín. 18 N/mm ² Individual Mín. 16 N/mm ²	Cumple
* Resistencia a la Trizadura	ISO 10545-11	Requerido	Cumple
* Resistencia a la abrasión superficial	ISO 10545-7	Se reporta la clase y los ciclos pasados	IV
* Dureza Mohs	EN-101	Mínimo 5.0	7.0
* Tráfico	CELIMA	Determinado por fab.	Intenso
* Coeficiente de fricción dinámico en seco	INEN 2195:2000	Determinado por fab.	Clase 2
PROPIEDADES QUÍMICAS			
* Resistencia a los Agentes Manchantes: - Oxido Verde - Yodo - Aceite de Oliva	ISO 10545-14 ISO 10545-14 ISO 10545-14	Mín. Clase 3	Cumple
* Resistencia a los Ácidos y Alcalis de baja concentración: - Ácido Clorhídrico al 3% (V/V) - Hidróxido de Potasio, 30 g/l	ISO 10545-13 ISO 10545-13	Método de ensayo disponible Método de ensayo disponible	Cumple Cumple
* Resistencia a los Ácidos y Alcalis de alta concentración: - Ácido Clorhídrico al 18% (V/V) - Hidróxido de Potasio, 100 g/l	ISO 10545-13 ISO 10545-13	Método de ensayo disponible Método de ensayo disponible	Cumple Cumple
* Resistencia a los productos de uso doméstico: - Cloruro de Amonio, 100 g/l	ISO 10545-13	Mín. GB	Cumple
EMBALAJE			
- Contenido: - Piezas por caja: - M2 por caja: - Peso por caja: - Cajas por Pallet:			10 pza 2.03 m ² 31.2 kg 44 cajas
REFERENCIA			
Producto fabricado por Cerámica Lima S.A según requisitos de la INTERNATIONAL STANDARD ISO 13006:2012 "Ceramic Tiles - Definitions, Classification, Characteristics and Marking", Annex K (Normative), Table K.1, Dry-pressed ceramic tiles 6% < E ≤ 10%, Group BIIb. Las dimensiones, el tono y peso de las piezas presentan variaciones normales por el proceso de cocción.			

Piso B II b 45x45

CELIMA
FICHA COMERCIAL**Revestimiento Cerámico Esmaltado****DESCRIPCIÓN DE PRODUCTO**

* SERIE	Ténico (Marmolizado)
* DISEÑO	Grecia
* ACABADO	Semi Mate / protectora dura
* SUPERFICIE	Lisa
* COLORES DISPONIBLES	Hueso
* TAMAÑOS DISPONIBLES	45x45

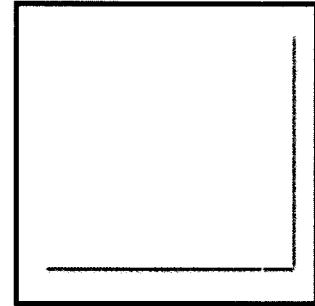

NORMA ISO 13006:2012	TEST	REQUERIMIENTO	CELIMA
	Área de Baldosa > 410 cm ²		
DIMENSIONES Y CALIDAD DE LA SUPERFICIE			
* Dimensiones promedio: - Largo y Ancho, en mm - Espesor, en mm	ISO 10545-2 ISO 10545-2		451 mm x 451 mm 7.5 mm
PROPIEDADES FÍSICAS			
* Absorción de agua (%)	ISO 10545-3	6% < Eb ≤ 10% Individual máximo 11%	7.50%
* Resistencia a la Rotura (N)	ISO 10545-4	Mín. 500 N	Cumple
* Módulo de Rotura (N/mm ²)	ISO 10545-4	Mín. 18 N/mm ² Individual Mín. 16 N/mm ²	Cumple
* Tráfico	ISO 10545-11	Requerido	Intenso
* Coeficiente de fricción dinámico en seco	ISO 10545-7	Se reporta la clase y los ciclos pasados	Clase 2
EMBALAJE			
- Contenido: - Piezas por caja - M2 por caja - Peso por caja - Cajas por Pallet			10 pza 2.03 m ² 31.2 kg 44 cajas
REFERENCIA			
Producto fabricado por Cerámica Lima S.A según requisitos de la INTERNATIONAL STANDARD ISO 13006:2012 "Ceramic Tiles - Definitions, Classification, Characteristics and Marking", Annex K (Normative), Table K.1, Dry-pressed ceramic tiles 6% < E ≤ 10%, Group BIIb. Las dimensiones, el tono y peso de las piezas presentan variaciones normales por el proceso de cocción.			

15 de Junio de 2016

Pacífico EPS**Pacífico Seguros**

San Isidro, 29 de Noviembre del 2018

CONSTANCIA N° 3053245

Señores
PSV CONSTRUCTORES SA
 Presente.-

Ref.: **SEGURO COMPLEMENTARIO DE TRABAJO DE RIESGO – SALUD Y PENSION**

Estimados Señores:

Por medio del presente dejamos constancia que su representada ha incluido la cobertura del Seguro Complementario de Trabajo de Riesgo para el periodo 01 de Diciembre del 2018 al 31 de Diciembre del 2018 correspondiente a:

CONTRATO N° **66330** en SALUD y,
POLIZA N° **62041765** en PENSIÓN

para la siguiente relación de trabajadores declarados por vuestra empresa.

Proyecto/Obra: DPA CABO BLANCO

N°	APELLIDOS Y NOMBRES	NRO. DOCUMENTO	INICIO DE COBERTURA
000001	ACHO AHUANARI ANDERSON	43689568	01 de Diciembre del 2018
000003	AGUIRRE ARRIETA ANA JULIA	001633545	01 de Diciembre del 2018
000004	ARISMENDIZ LOPEZ LAZARO JAVIER	03899428	01 de Diciembre del 2018
000008	BOCA MEJIA FERNANDO ANTOLINO	32851507	01 de Diciembre del 2018
000009	BRAVO BRAVO LITO LEDIN	71298843	01 de Diciembre del 2018
000010	CACERES AGUILAR HORTENCIA	44235751	01 de Diciembre del 2018
000019	CRISOLOGO ESCOBEDO REYES MILIANO	10173845	01 de Diciembre del 2018
000021	CRISOLOGO RUIZ VICTOR	19562373	01 de Diciembre del 2018
000023	CRUZALEGUI DAVILA WILDER	03503396	01 de Diciembre del 2018
000028	ESPINOZA MENDOZA OLMER CARLITOS	70918197	01 de Diciembre del 2018
000029	FLORES TOCTO RICARDO	03132837	01 de Diciembre del 2018
000030	FONTALVO TORRES JORDAN MAYRON	001286846	01 de Diciembre del 2018
000032	GARCIA AVILA CESAR ANTENOR	32778754	01 de Diciembre del 2018
000033	GARCIA SIESQUEN JULIO CESAR	75768713	01 de Diciembre del 2018
000035	GOMEZ GONZALES SIGFREDO	25490790	01 de Diciembre del 2018
000036	GOMEZ YPANAUQUE MICHAEL JONATHAN	43325922	01 de Diciembre del 2018
000037	GUERRERO MOSQUITO ARTURO	03473278	01 de Diciembre del 2018

Pacífico EPS

Pacífico Seguros

000040	HUAMAN QUISPE MARCELIANO	09444725	01 de Diciembre del 2018
000044	ILIZARBE VILCA OSCAR	20074303	01 de Diciembre del 2018
000045	IMAN CHAVEZ REYES	80271027	01 de Diciembre del 2018
000046	INGA PALACIOS JOSE ROBERTO	40543698	01 de Diciembre del 2018
000047	ISUIZA ISUIZA EYSON	45872393	01 de Diciembre del 2018
000049	LLAGUARIMAY CHIPANA ANDRES	10696138	01 de Diciembre del 2018
000051	LUPUCHE MARTINEZ JOSE LUCIANO	03879384	01 de Diciembre del 2018
000053	MANUYAMA MURAYARI LUIS	05329205	01 de Diciembre del 2018
000056	MARTINEZ JACINTO ELEUTERIO	03851134	01 de Diciembre del 2018
000060	MONDALGO QUISPE ERNESTO MANUEL	06122385	01 de Diciembre del 2018
000061	MONTALVO CARO RICARDO JESUS	09697282	01 de Diciembre del 2018
000063	MORE NEIRA ALIPIO	80403148	01 de Diciembre del 2018
000064	NEYRA CRUZ MAURO	00241903	01 de Diciembre del 2018
000066	NUÑEZ SERNAQUE RIGOBERTO	03853789	01 de Diciembre del 2018
000067	NUÑEZ UBILLUS YEAN FABRICIO	73118400	01 de Diciembre del 2018
000068	ODAR GARCIA JOSE LEONIDAS	16701096	01 de Diciembre del 2018
000070	PANTA AYALA JOSÉ JESÚS	46234628	01 de Diciembre del 2018
000071	PANTA JACINTO SANTOS	03850419	01 de Diciembre del 2018
000075	QUEREVALU ANTON JOSE MANUEL	40056731	01 de Diciembre del 2018
000080	RAMIREZ CALLE MIGUEL HELENEN	70088290	01 de Diciembre del 2018
000082	RAMOS PEÑA JUAN CARLOS	42345697	01 de Diciembre del 2018
000085	RISCO TUME JORGE LUIS	72628829	01 de Diciembre del 2018
000089	RUIZ MORALES MARVIN IVAN	46723824	01 de Diciembre del 2018
000092	SANCHEZ REATEGUI JUAN CARLOS	48273014	01 de Diciembre del 2018
000102	TUME VITE CARLOS ALBERTO	45597472	01 de Diciembre del 2018
000103	URIETA ALFARO YEINER ANDRES	001644907	01 de Diciembre del 2018

Proyecto/Obra: DPA MARCONA

Nº	APELLIDOS Y NOMBRES	NRO. DOCUMENTO	INICIO DE COBERTURA
000005	AURIS YNGA MIGUEL ANGEL	42243510	01 de Diciembre del 2018
000006	BELTRAN GORDILLO JOHNNY FREDY	04644583	01 de Diciembre del 2018
000011	CALDERON COLCHADO ENRIQUE MANUEL	09515372	01 de Diciembre del 2018
000012	CAMPOS MATA CESAR	15681948	01 de Diciembre del 2018
000014	CASAS TRUJILLO JOSE CARLOS	46603814	01 de Diciembre del 2018

Pacífico EPS

Pacífico Seguros

000016	CERNA RUPAY GELACIO	22088647	01 de Diciembre del 2018
000018	CONDORI ARAGONEZ JUAN MIGUEL	22103190	01 de Diciembre del 2018
000022	CRUZ MAMANI JORGE EDISON	45269594	01 de Diciembre del 2018
000027	ESPICHAN AVILES JORGE JULIO	10323344	01 de Diciembre del 2018
000031	GAMARRA COLCHADO MIGUEL ANGEL	41065316	01 de Diciembre del 2018
000039	HUAMAN HUAMANÑAHUI DAVID	42990653	01 de Diciembre del 2018
000042	HUANCA MOTTA MANUEL LEONARDO	42605586	01 de Diciembre del 2018
000043	HUAYTA PACAYA ERICK	62039339	01 de Diciembre del 2018
000055	MARQUEZ MARIN JHONER	05205696	01 de Diciembre del 2018
000079	QUISPE QUISPE CINDY MELISSA	70294446	01 de Diciembre del 2018
000090	RUIZ RUIZ FRANCISCO	17926207	01 de Diciembre del 2018
000094	SARMIENTO PALOMINO VICTOR	24951566	01 de Diciembre del 2018
000095	SEGUNDO ESPINOZA LEONARDO	10241746	01 de Diciembre del 2018
000096	SEGUNDO ESPINOZA LUCIO	31029165	01 de Diciembre del 2018
000098	SOTO ALTAMIRANO PABLO	09141298	01 de Diciembre del 2018
000099	SOTO LLACCTAS LUIS ANGEL	43419169	01 de Diciembre del 2018
000101	TRINIDAD MENDOZA JOSE LUIS	73128173	01 de Diciembre del 2018
000105	VEGAS FLORES GENARO	05645591	01 de Diciembre del 2018
000106	VENTURO CAPILLO MICKY ABELARDO	47291637	01 de Diciembre del 2018

Proyecto/Obra: DPA QUILCA

Nº	APELLIDOS Y NOMBRES	NRO. DOCUMENTO	INICIO DE COBERTURA
000007	BENITES VERA RONAL DANIEL	45016959	01 de Diciembre del 2018
000025	DE LA CRUZ VALERIO ANGEL FELIX	40542095	01 de Diciembre del 2018
000026	ECHARRI SOTO ALBERTO EDUARDO	08838238	01 de Diciembre del 2018
000034	GOMEZ GASPAR EFRAIN	09882095	01 de Diciembre del 2018
000038	HUACHANI HUAYLLA ANTONIO EFRAIN	29711711	01 de Diciembre del 2018
000052	MANCHA MAMANI JAIME	02410384	01 de Diciembre del 2018
000057	MEDINA QUISPE MAURO JULIAN	30950216	01 de Diciembre del 2018
000058	MERCADO BORJA DIONICIO FELIX	08396626	01 de Diciembre del 2018
000059	MOLINA CHAHUA HILARIO	30418417	01 de Diciembre del 2018
000072	PATIÑO HUAYNA ROMULO SIMON	30426142	01 de Diciembre del 2018
000073	PAUCAR LIMA GUSTAVO VLADIMIR	45621207	01 de Diciembre del 2018
000076	QUISPE DOMINOTE LUIS GERMAN	43544252	01 de Diciembre del 2018

Pacífico EPS

Pacífico Seguros

000077	QUISPE HUAMANÑAHUI SANDY MITZI	75362569	01 de Diciembre del 2018
000078	QUISPE HUILLCA GILBERTO HUALBERTO	44627793	01 de Diciembre del 2018
000086	RIVERA RIVEROS VICTOR FERNANDO	80295299	01 de Diciembre del 2018
000087	ROMAN HURTADO JORGE LUIS	41392290	01 de Diciembre del 2018
000088	ROMERO URRUNAGA YAZMIN ISABEL	46667397	01 de Diciembre del 2018
000091	SANCHEZ NINA VICTOR EDUARDO	40277163	01 de Diciembre del 2018
000107	VENTURO CAPILLO VICTOR ABRAHAN	45935818	01 de Diciembre del 2018
000110	ZEBALLOS SACARI JUAN CARLOS	40566205	01 de Diciembre del 2018

Proyecto/Obra: DPA YACILA

Nº	APELLIDOS Y NOMBRES	NRO. DOCUMENTO	INICIO DE COBERTURA
000002	AGUILAR FUENTES GERARDO FREDY	09543198	01 de Diciembre del 2018
000013	CARCAMO MADRID JULIAN MEMET	41002770	01 de Diciembre del 2018
000015	CASTILLO RUIZ SANTOS JOAQUIN	10121220	01 de Diciembre del 2018
000017	CHAMAYA DELGADO SEGUNDO NICOLAS	43169178	01 de Diciembre del 2018
000020	CRISOLOGO RUIZ MARTIN INXIDOR	41131180	01 de Diciembre del 2018
000024	CUBAS VASQUEZ ROLMER	76663717	01 de Diciembre del 2018
000041	HUAMAN SEMBRERA SANTOS LEONCIO	71218621	01 de Diciembre del 2018
000048	JUAREZ IMAN BALTAZAR	42716665	01 de Diciembre del 2018
000050	LOPEZ GONZAGA JUAN JESUS	47391245	01 de Diciembre del 2018
000054	MARIÑAS CASTILLO HEVER DAVID	45176451	01 de Diciembre del 2018
000062	MORALES NAVARRO JOSE ENRIQUE	41497270	01 de Diciembre del 2018
000065	NORABUENA CASTRO EUFEMIO ERASMO	32813588	01 de Diciembre del 2018
000069	PACAYA IHUARAQUI OSWALDO ARON	80340607	01 de Diciembre del 2018
000074	PEREZ PISFIL FELIX ALEXANDER	46478523	01 de Diciembre del 2018
000081	RAMIREZ DEL ROSARIO CHRISTOPHER	72689822	01 de Diciembre del 2018
000083	RAMOS VILELA CARLOS ENRIQUE	03683352	01 de Diciembre del 2018
000084	RETO LISAMA CARLOS ALBERTO	32735140	01 de Diciembre del 2018
000093	SANDOVAL ESPINOZA DAVID ALBERTO	47077075	01 de Diciembre del 2018
000097	SILUPU TORRES FRANCISCO RODRIGO	76828161	01 de Diciembre del 2018
000100	SUXE BURGA VICTOR ARSENIO	25751987	01 de Diciembre del 2018
000104	VASQUEZ VASQUEZ LINO	02872727	01 de Diciembre del 2018
000108	VITE VILCHEZ DARWIN JAVIER	74752225	01 de Diciembre del 2018
000109	YUYALI ESPINOZA ABRAHAM JORGE	09740118	01 de Diciembre del 2018

Pacífico EPS

Pacífico Seguros

Sin otro particular , quedamos de ustedes

Atentamente,

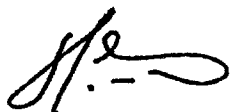

CARLOS SILES
GERENTE



ANGEL ARMIÑO HIDALGO
GERENTE